

| Rev.  | Descripción  | Fecha    |
|-------|--------------|----------|
| 1.0.0 | Nuevo modelo | 16/08/18 |

### Vista superior

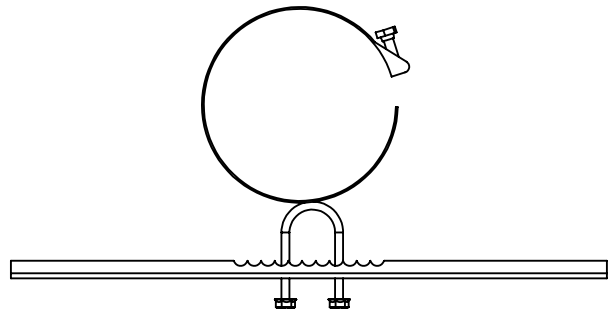

### Vista lateral

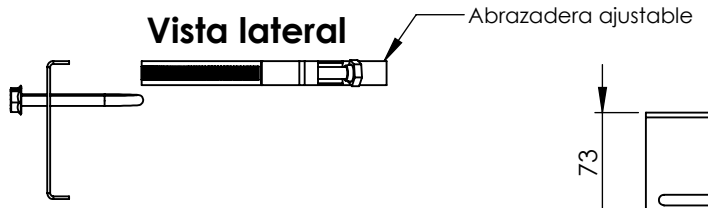

### Vista frontal

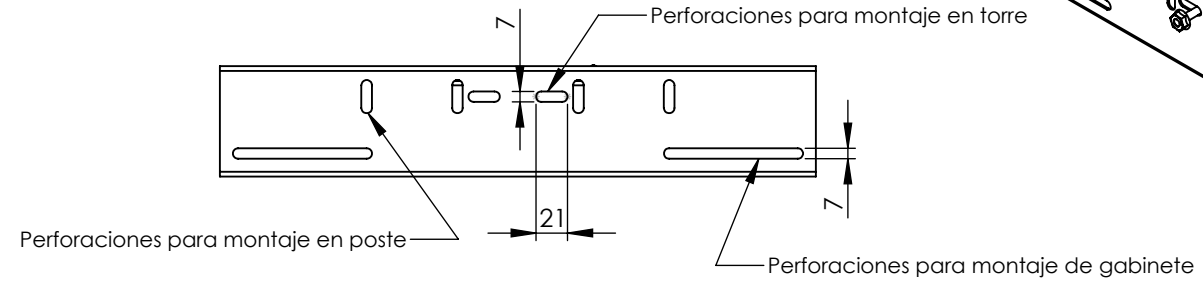
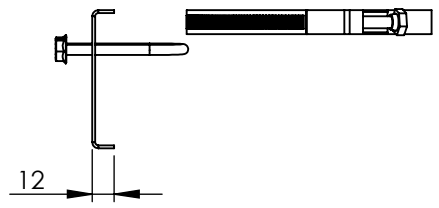
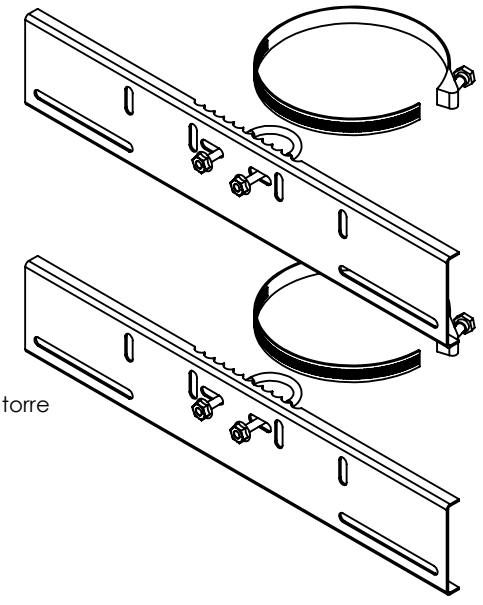
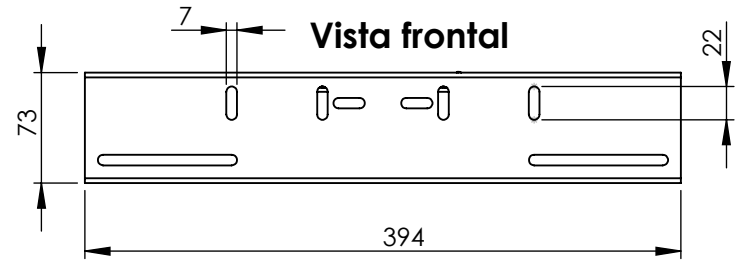

- Montaje con compatibilidad para los modelos TXG-3040, TXG-2919S, TXG-0147, TXG-0383, TXG-0149, TXG-3545, TXG-0157, TXG-01571, TXG-4050, TXT-4050, TXG0235JK.
- Fabricado en lámina de acero rolada en frío calibre 16.
- Pintura electrostática beige.
- Peso Aprox. 0.96 kg.
- Enviado desarmado con tornillería en caja de cartón.
- Incluye 2 brackets de fijación.
- Compatible para postes, incluye abrazaderas ajustables de 3" a 5".
- Compatible para torre de 30. Incluye 2 abrazaderas de 1"

|               |  |  |  |
|---------------|--|--|--|
| Descripción:  |  | Montaje universal para poste para gabinetes TXG. |  |
| Codigo:       |  | TXPROM5  |  |
| PESO: 0.96 kg |  | Esquema para el cliente                          |  |
|               |  | A4   |  |
|               |  | ESCALA:1:8                                       |  |
|               |  | HOJA 1 DE 1                                      |  |