

MONTAJE ESTABILIZADOR SEST45

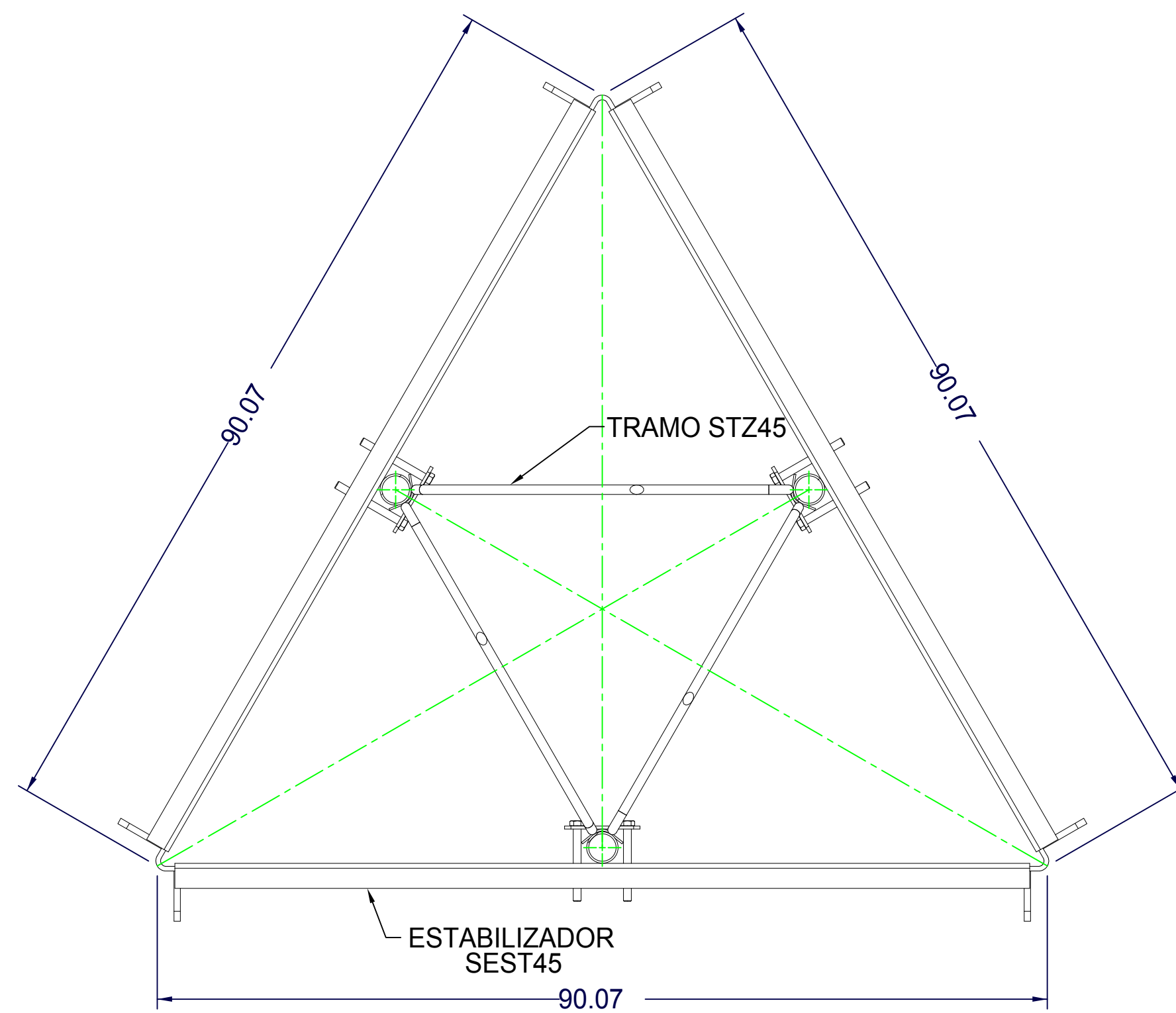

**SECCIÓN T-T
ESCALA 1 : 5**

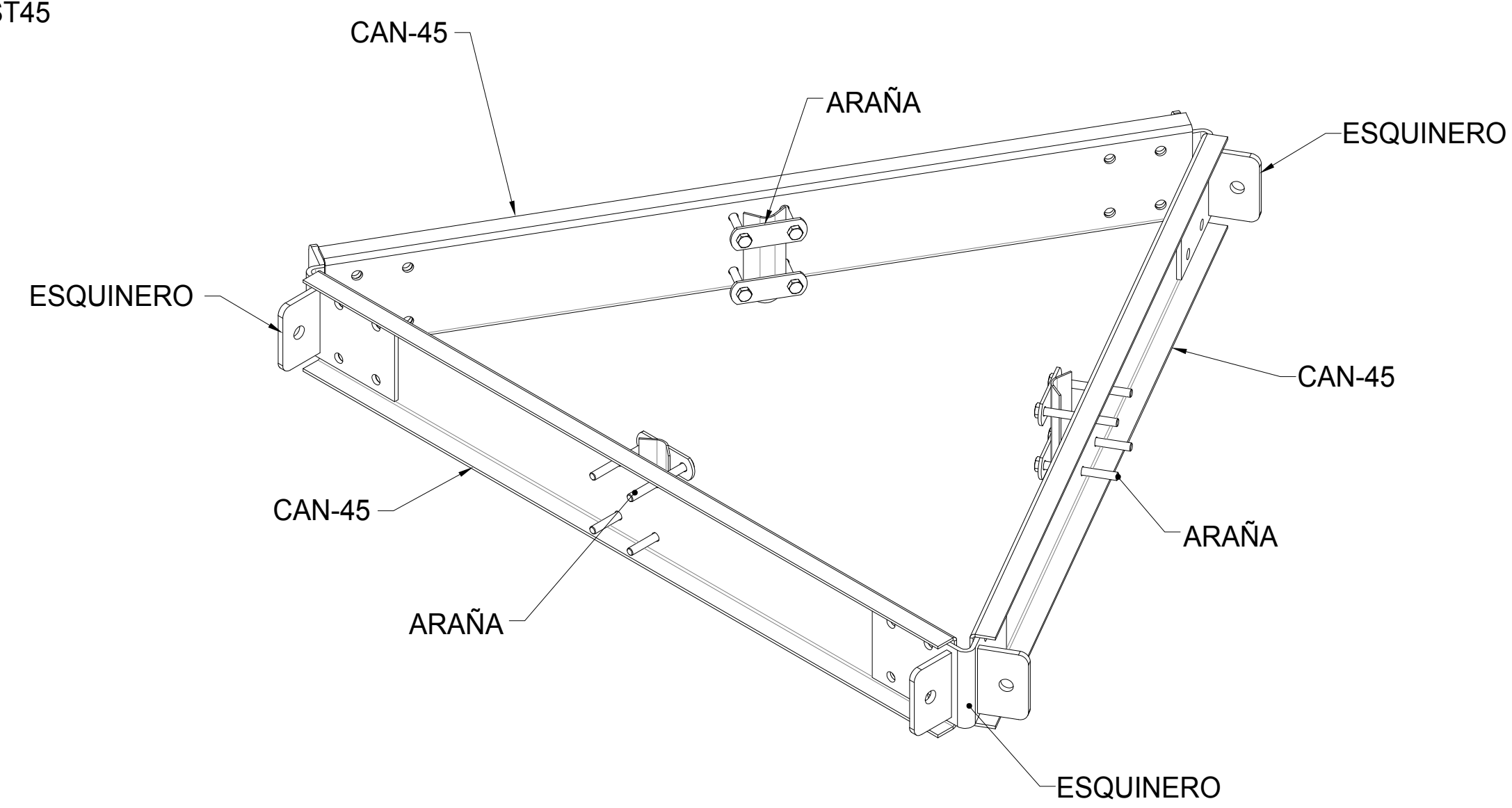

ESTABILIZADOR SEST45

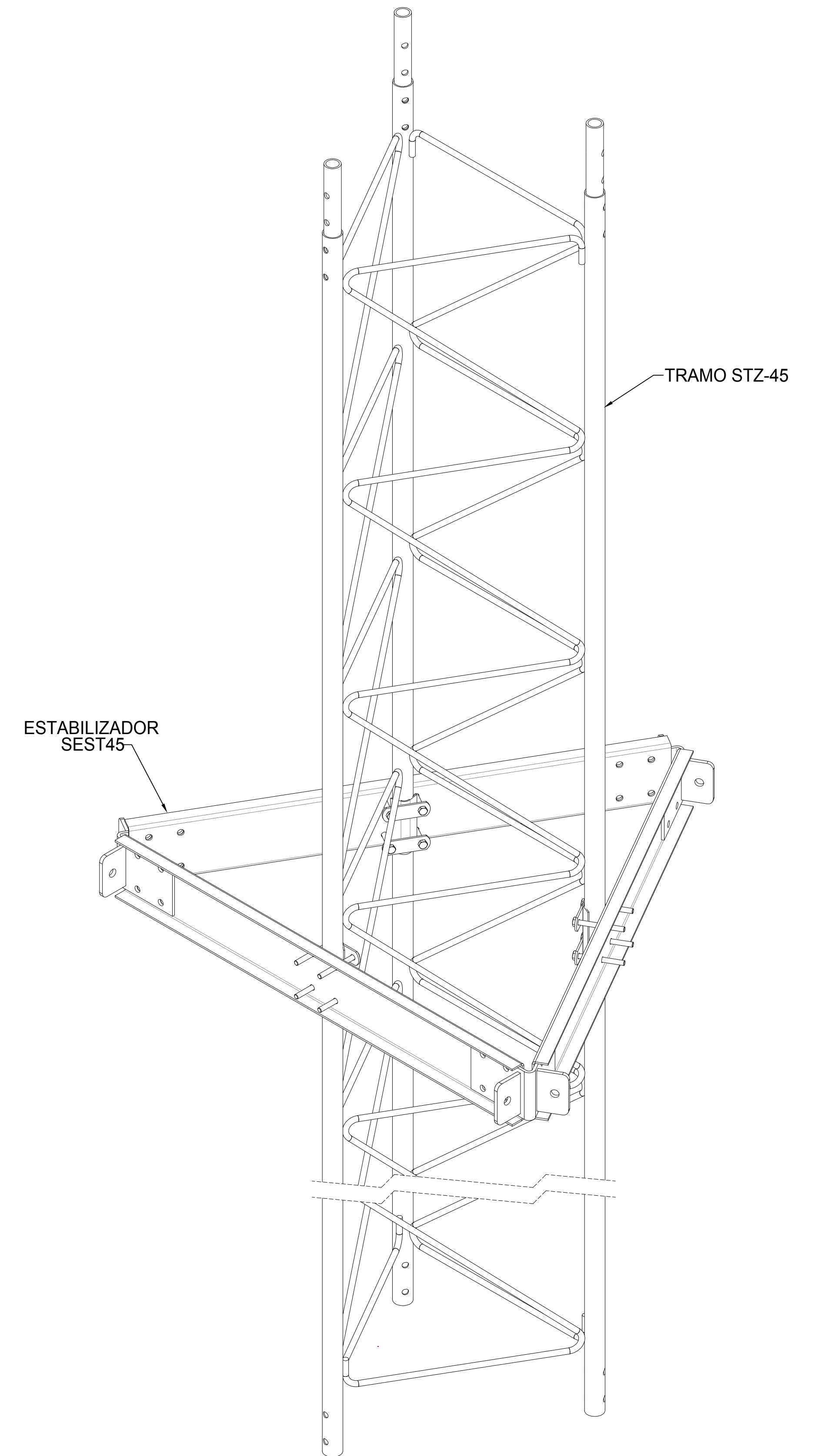

MONTAJE ESTABILIZADOR SEST45

DESCRIPCIÓN DE PRODUCTO		ACABADO	NOTAS GENERALES
ESTABILIZADOR DE TORRE COMPATIBLE CON TRAMO STZ45.		GALVANIZADO POR INMERSIÓN EN CALIENTE. 14.7 KG	1. MEDIDAS EN CENTIMETRO, EXCEPTO INDICADAS. 2. TOLERANCIA GENERAL ± 5 cm. O INDICADAS. 3. TODO MATERIAL ES DE ACERO ASTM - 36. 4. TODA LA SOLDADURA SERA DEL TIPO AWS E7018. 5. LA TORNILLERIA ES GRADO MAQUINA Y/O INOXIDABLE.
NOMBRE DE PLANO		GALVANIZADO ELECTROLITICO. 14.9 KG	
SEST45-001		ACOTADO: CM	