

**VISTA ELEVACION
COPETE SCZ45**

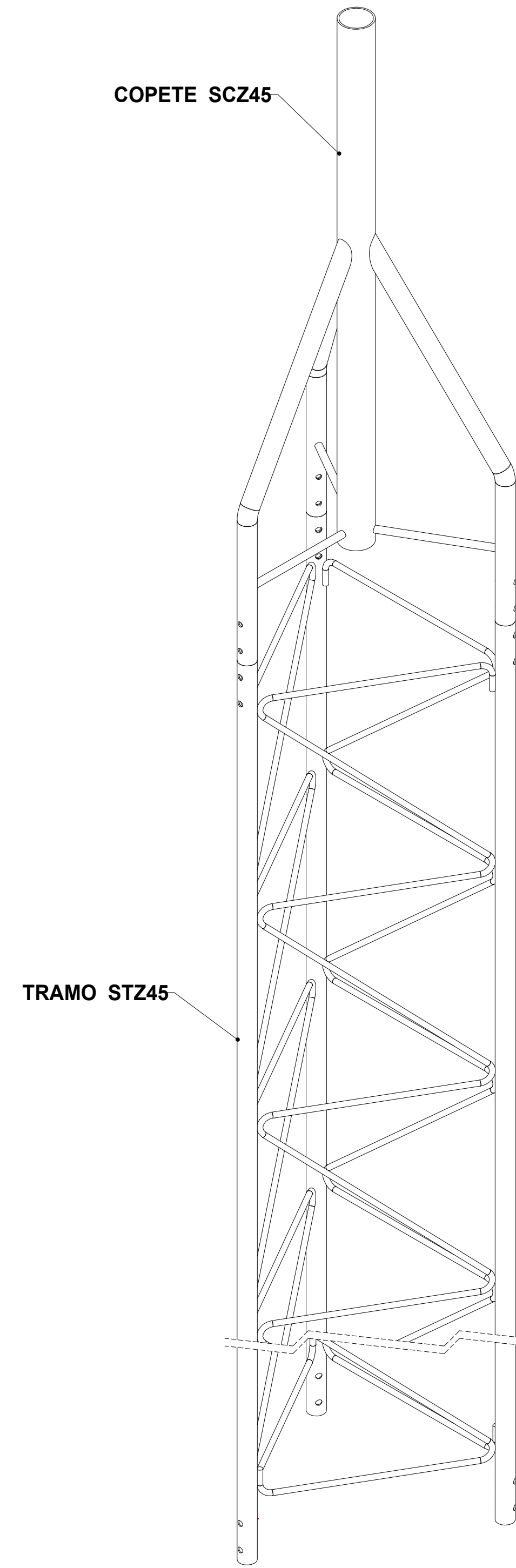
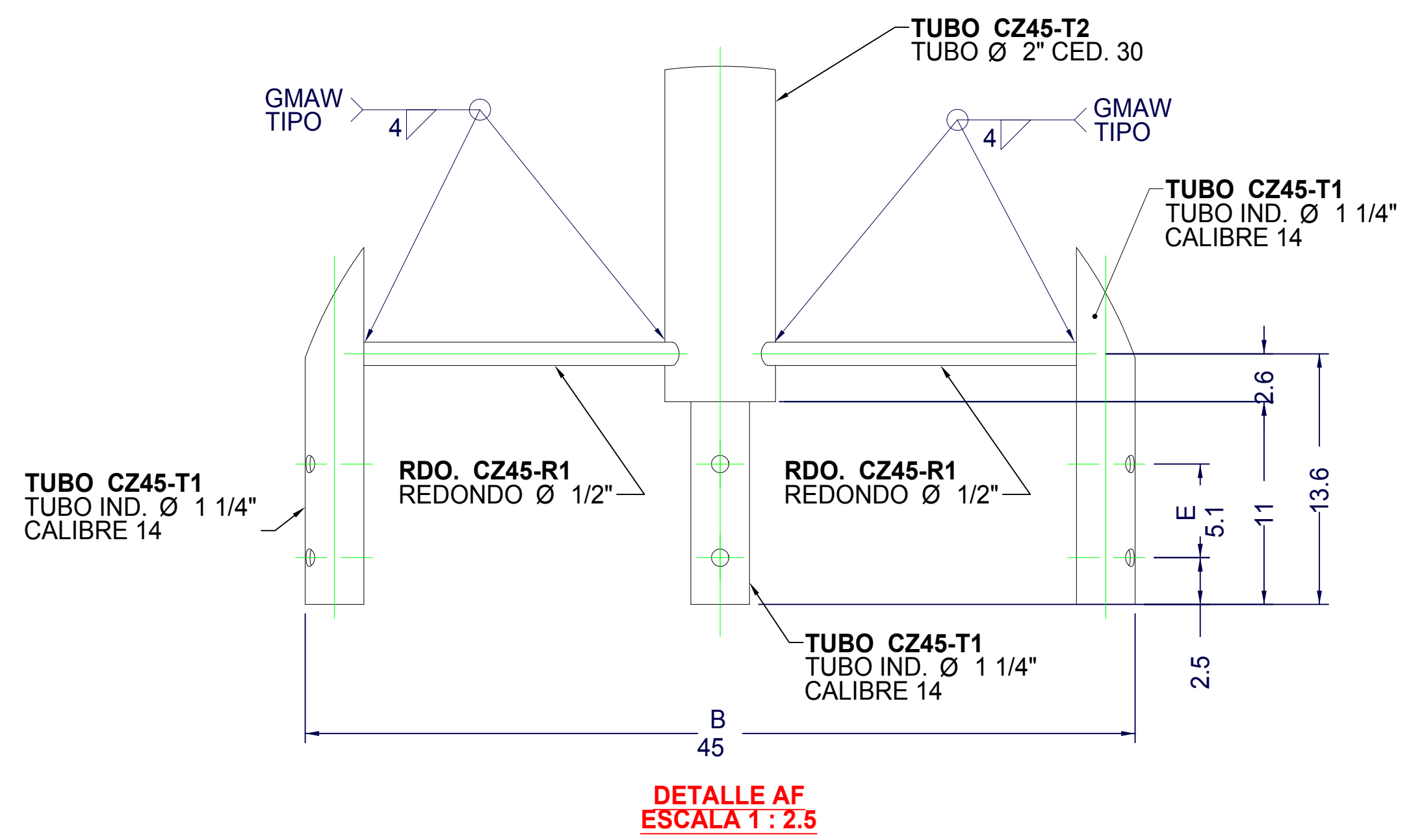
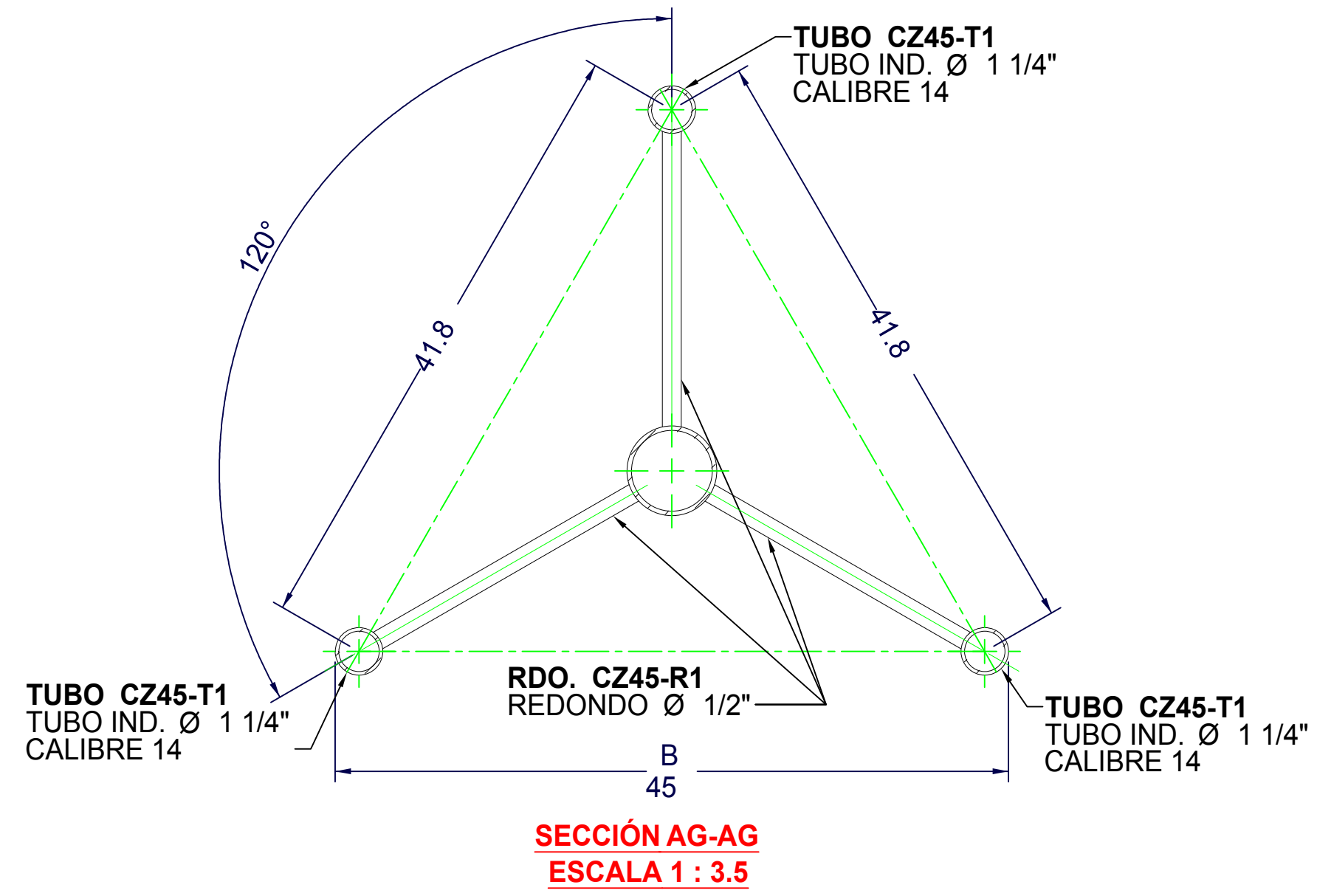

**VISTA ISOMETRICA
MONTAJE COPETE SCZ45 -
TRAMO STZ45**

DESCRIPCIÓN DE PRODUCTO	ACABADO	NOTAS GENERALES
COPETE DE TORRE COMPATIBLE CON TRAMO STZ45.	GALVANIZADO POR INMERSIÓN EN CALIENTE. 8.30 KG GALVANIZADO ELECTROLITICO. 7.25 KG	1. MEDIDAS EN CENTIMETRO, EXCEPTO INDICADAS. 2. TOLERANCIA GENERAL + 0.1 cm. 3. TODO MATERIAL ES DE ACERO ASTM - 36. 4. TODA LA SOLDADURA SERA DEL TIPO AWS E7018. 5. LA TORNILLERIA ES GRADO MAQUINA Y/O INOXIDABLE.