

HOJA DE ESPECIFICACIONES DE PRODUCTO



Características Generales

Marca : LinkedPro

Código : SCH19X13.5T

Descripción : Charola para soportar equipos en rack, además soporta teclado y mouse

Características Físicas

Material : Lamina de Acero rolado

Calibre : 16

Color : Negro

Aplicación : Interior

Características Dimensionales

Ancho : 484 mm

Altura : 133 mm

Profundidad : 540 mm

Peso : 3.48 Kg

Carga Sugerida Máx Charola: 18 Kg

Carga Sugerida Máx Soporte Teclado: 8 Kg

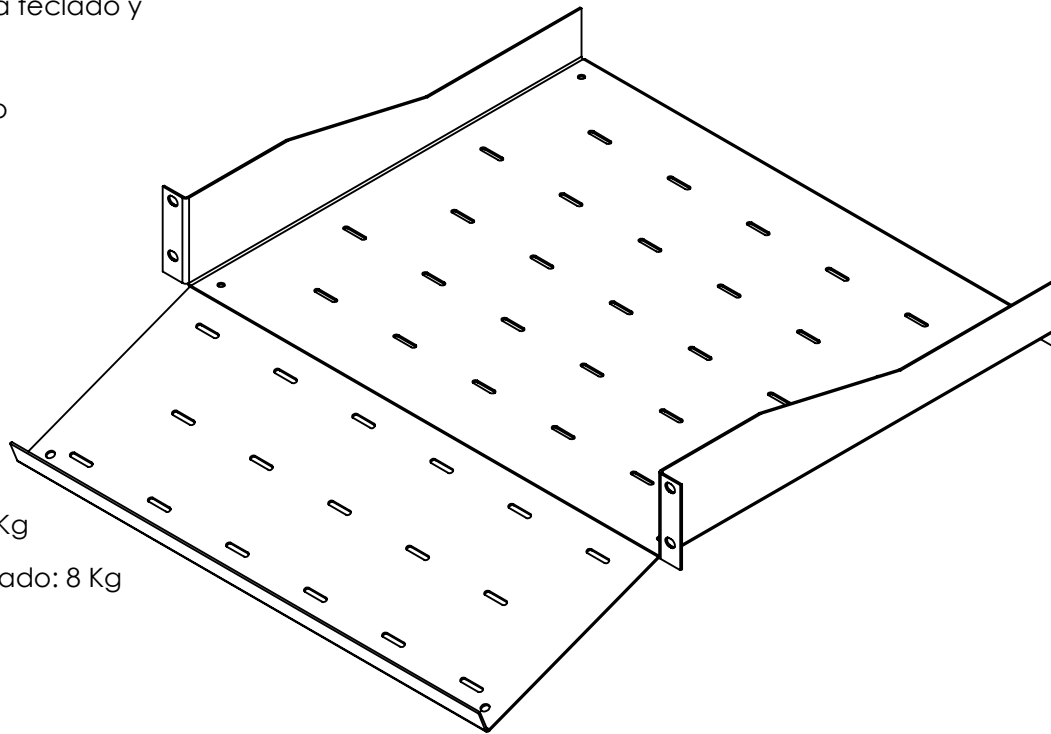

Características Especiales:

Pintura en polvo electrostática

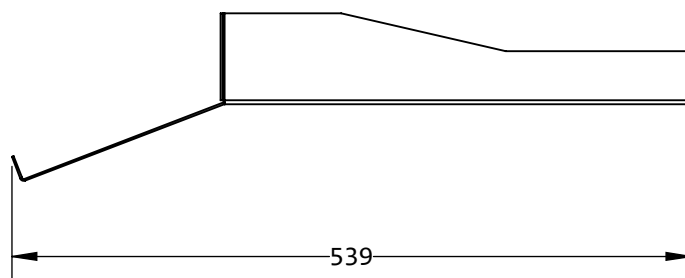
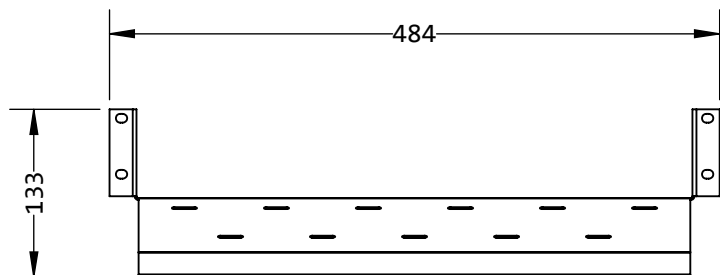

Fecha de Revisión : 17/05/13 Rev : 002

Elaboro : S. Quintana

Descripción de rev :

Ajuste de dimensiones

Autorizo :

Documento de Referencia : DOC 7.5.1 003/ MTM

*Los colores de los productos pueden cambiar por mejoras técnicas.

*El peso declarado de los equipos es sin accesorios y sin embalaje.