

BRAZO LATERAL EXTENSION

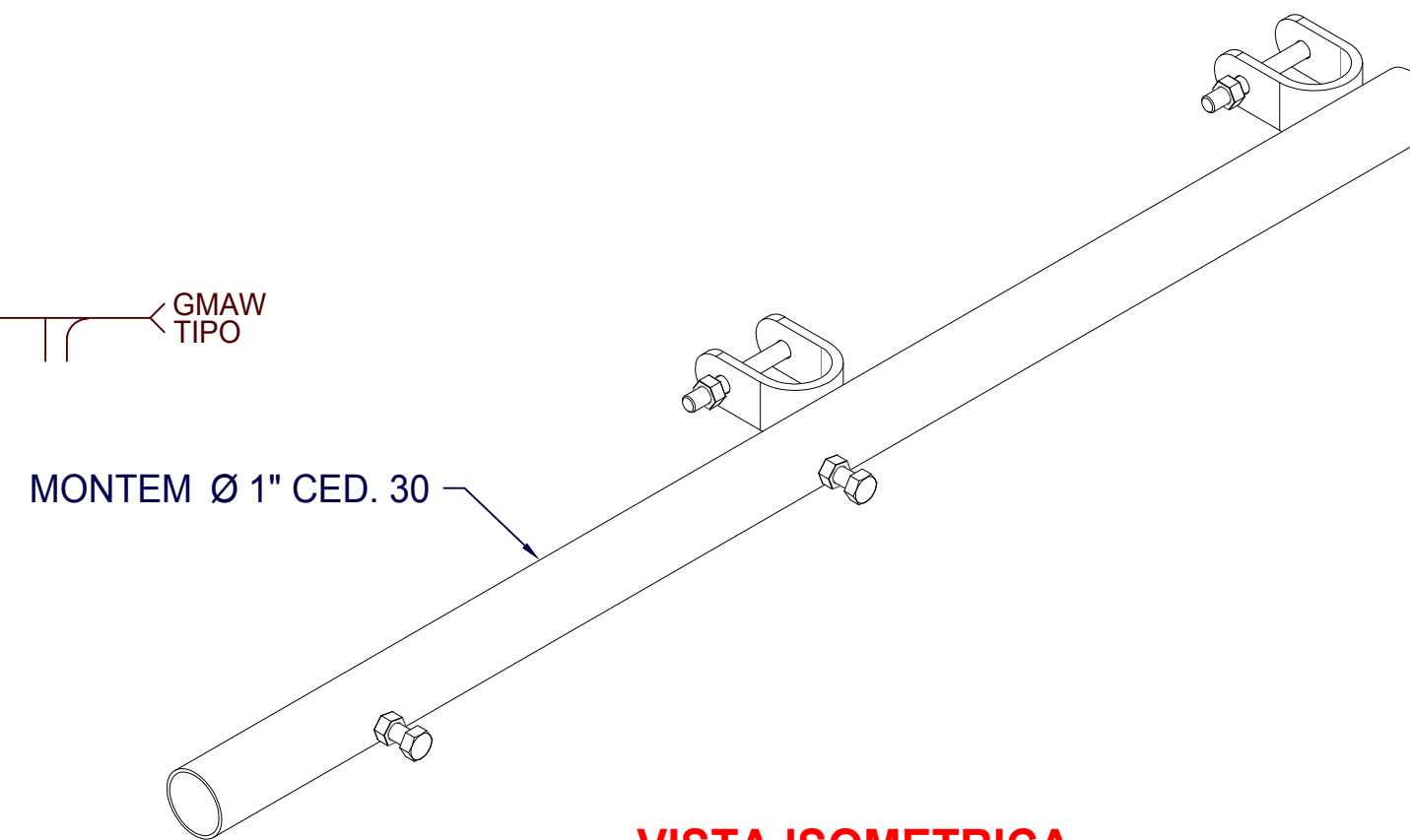

**VISTA ISOMETRICA
BRAZO LATERAL EXTENSION**

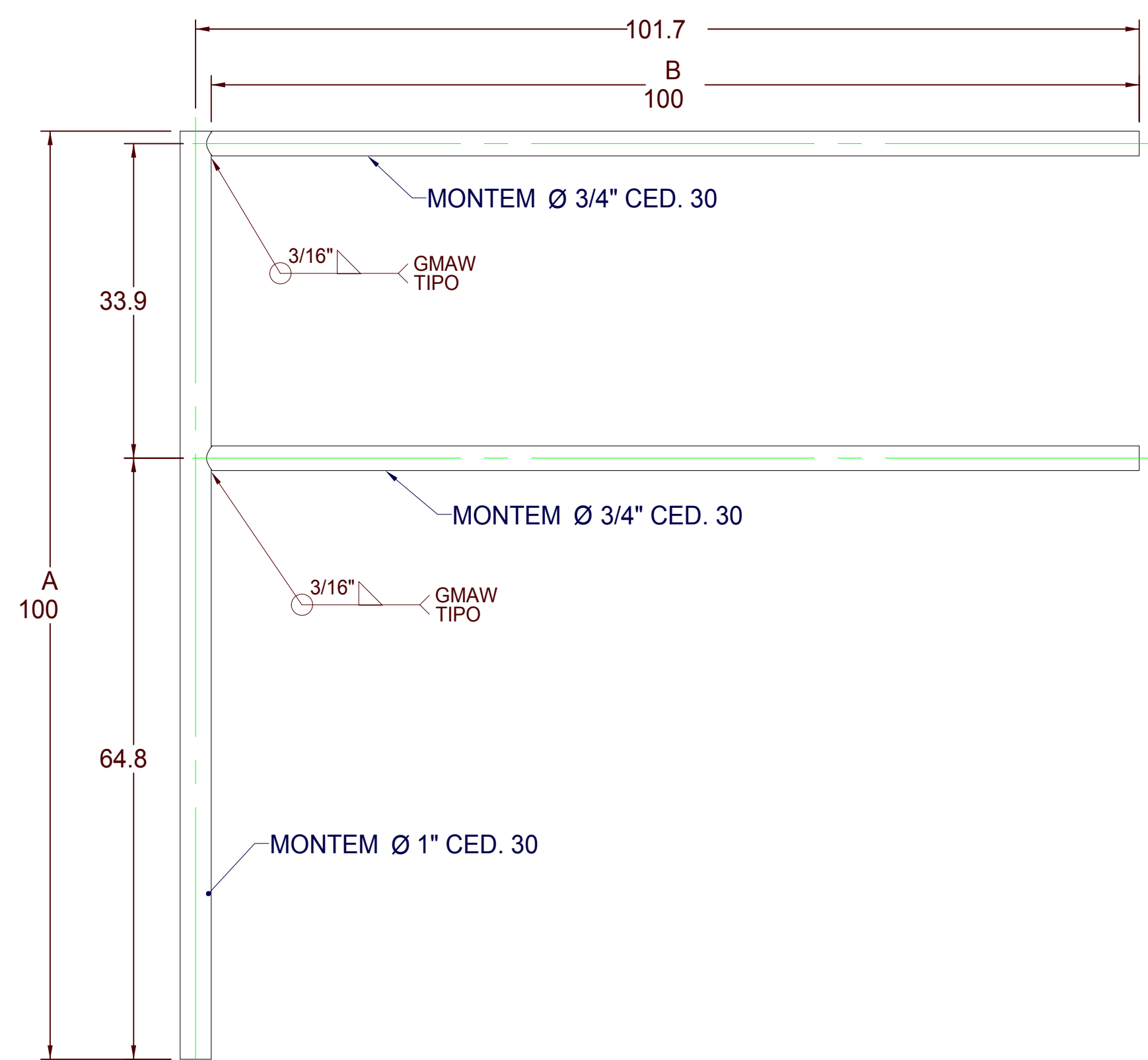

BRAZO LATERAL

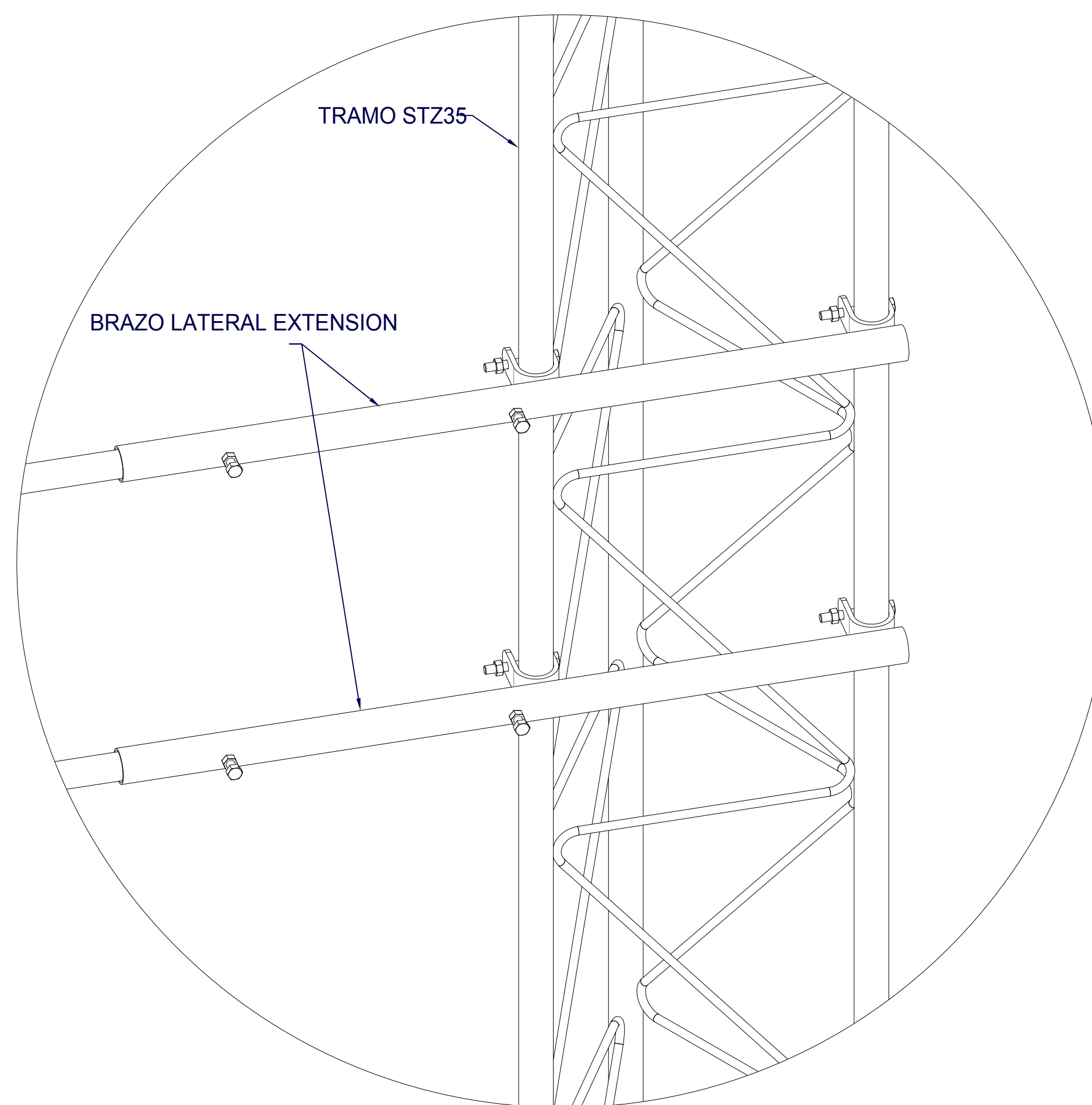

**DETALLE F
ESCALA 2 : 7.5**

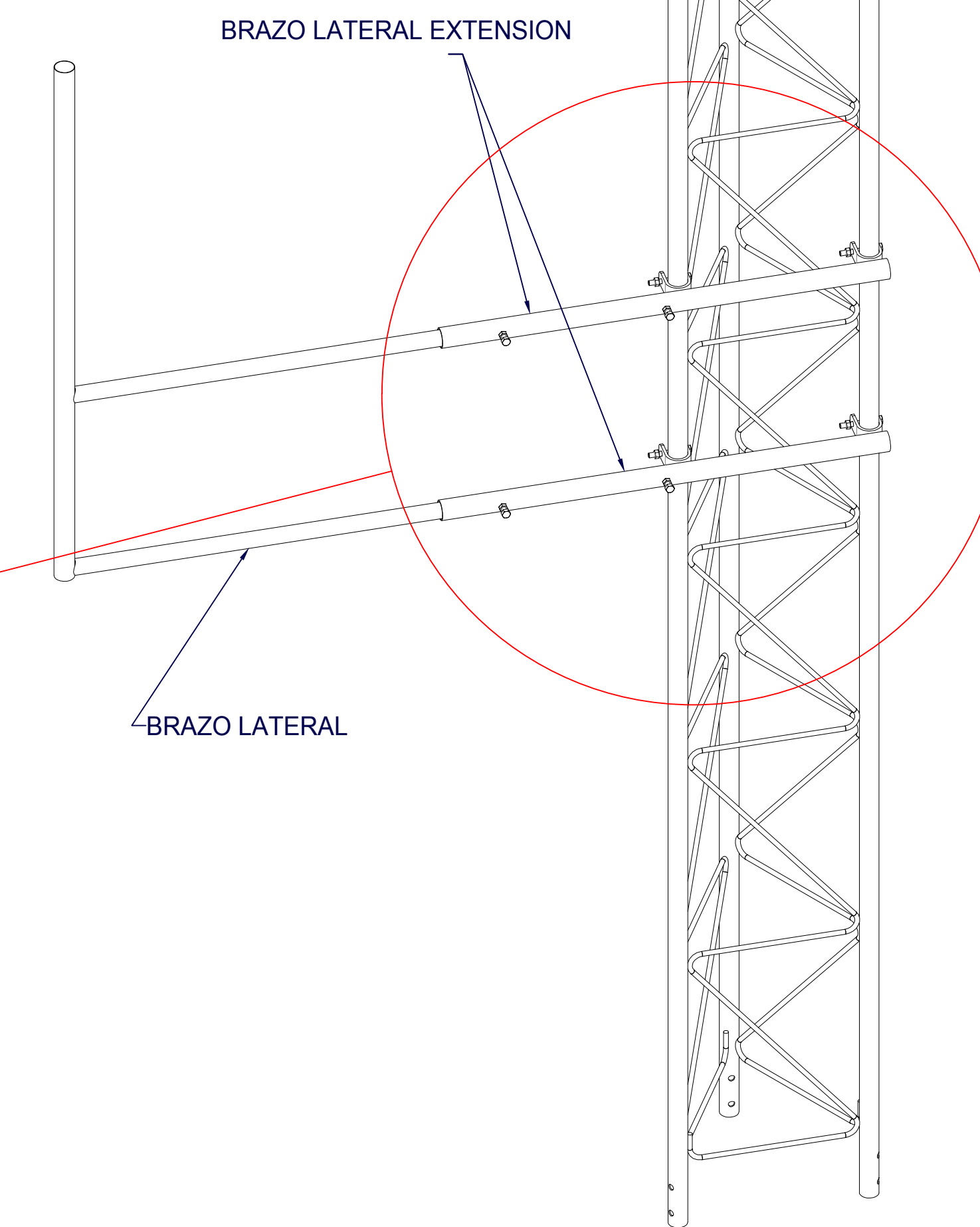

**VISTA ISOMETRICA DE TRAMO STZ35
CON BRAZO LATERAL BLF Y BRAZO
LATERAL EXTENSION SBL35**

DESCRIPCIÓN DE PRODUCTO	ACABADO	NOTAS GENERALES
BRAZO LATERAL AJUSTABLE TIPO F, COMPATIBLE CON TRAMO STZ35	GALVANIZADO POR INMERSIÓN EN CALIENTE: 7.45 KG GALVANIZADO ELECTROLITICO: 7.35 KG	1. MEDIDAS EN CENTIMETRO, EXCEPTO INDICADAS. 2. TOLERANCIA GENERAL ± 0.1 cm. 3. TODO MATERIAL ES DE ACERO ASTM - 36. 4. TODA LA SOLDADURA SERA DEL TIPO AWS E7018. 5. LA TORNILLERIA ES GRADO MAQUINA Y/O INOXIDABLE.
NOMBRE PLANO: SBL35-001		