

**ANCLA AR-45**  
RDO 3/4"  
DESARROLLO : 990 mm

N.º DE ELEMENTO	N.º DE PIEZA	DESCRIPCIÓN	CANTIDAD	PESO Kg.
1	AR-45	RDO. LISO Ø 3/4"	1	2.22
2	AR-45-PL	PLACA 1/4"	1	2.04
3	HNUT 0.7500-10-B-N		1	

PESO TOTAL GIC = 4.56 Kg.

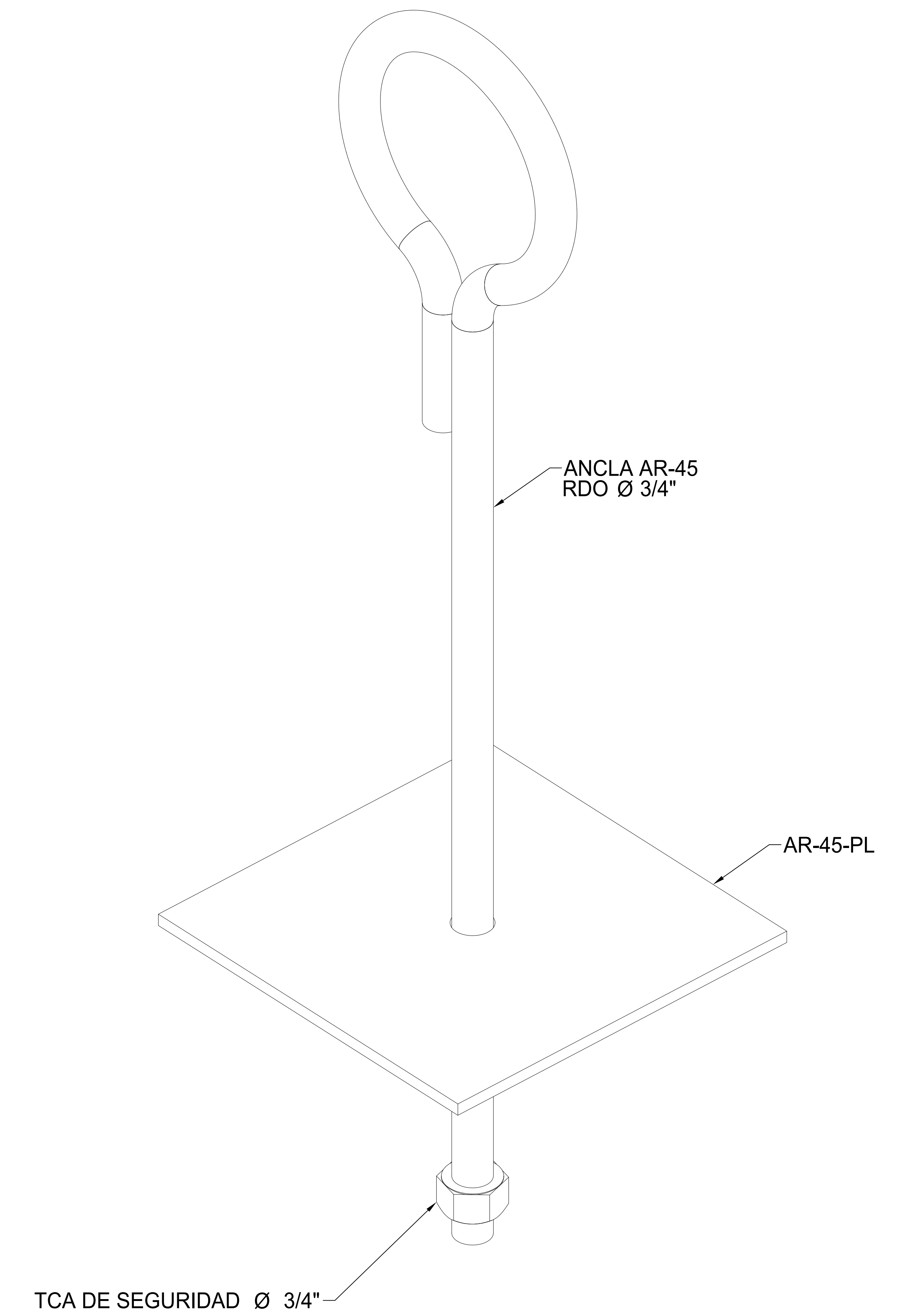

**ANCLA AR-45**  
VISTA ISOMETRICA

ACABADO	NOTAS GENERALES	NOMBRE	DESCRIPCION PRODUCTO			
* GALVANIZADO POR INMERSION EN CALIENTE	1. MEDIDAS EN MILIMETROS. EXCEPTO INDICADAS. 2. TOLERANCIA GENERAL +/- 1 MM. 3. TODO MATERIAL ES DE ACERO ASTM A-36. 4. TODA LA SOLDADURA SERA DEL TIPO AWS E7018. 5. LA TORNILLERIA ES GRADO MAQUINA Y/O INOXIDABLE.		<b>ANCLA AR - 45</b>			
* GALVANIZADO ELECTROLITICO.						
* PINTURA ADVANCE 400 DTM						
		<table border="1"> <tr> <td>NOMBRE PLANO</td> <td><b>AR45-A</b></td> <td>REVISION</td> <td>A</td> </tr> </table>	NOMBRE PLANO	<b>AR45-A</b>	REVISION	A
NOMBRE PLANO	<b>AR45-A</b>	REVISION	A			