

COMPONENTES DEL RACK

No. DE PARTE	ELEMENTO	CANTIDAD	PIEZA
LPIR10U.01	BASE	2	#1
LPIR10U.02	RACK	2	#2
LPIR10U.03	UNIÓN HORIZONTAL	1	#3

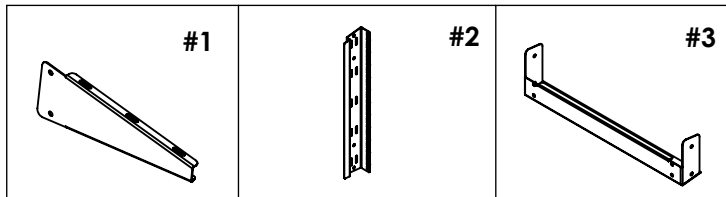

TORNILLERÍA (LPIR10U.HK)

ELEMENTO	CANTIDAD	PIEZA
TORNILLO HEX 1/4"	8	#1A
TUERCA DENTADA 1/4"	8	#2A
KIT DE 4 TUERCAS ENJAULADAS	2 KITS	#1B
KIT DE 4 TORNILLOS Y ARANDELAS	2 KITS	#2B

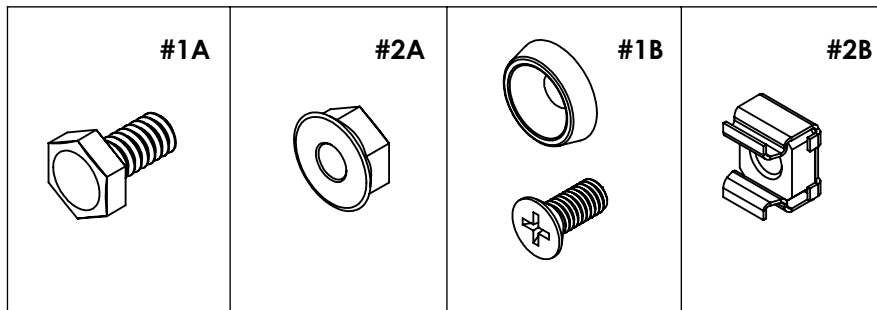

LPIR10U

Rack 19" de sobremesa 10U

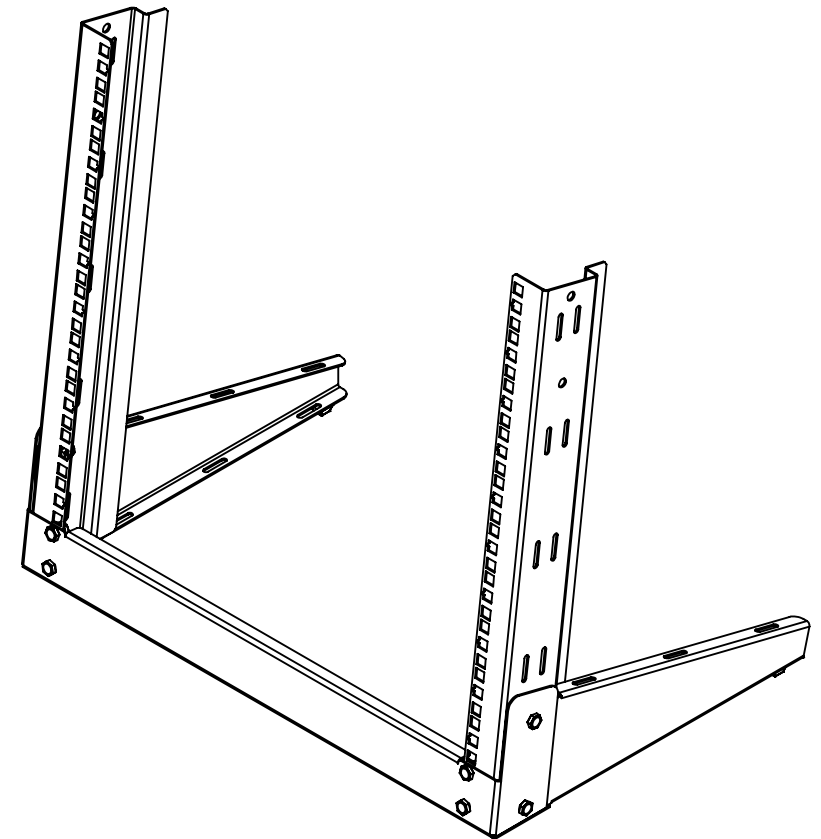

Lea este manual de usuario antes de usar el equipo y
consérvelo para consultarlo en el futuro.

Rev. Actual: 1.0.0

INTRODUCCIÓN

POSICIÓN INCORRECTA

Gracias por adquirir el rack LPIR10U. La información contenida en este manual lo ayudará en la instalación.

Recomendaciones

- Previo a la instalación, identifique el lugar donde se colocará

Herramienta (No Incluida)

- Dado o llave 7/16".

ARMADO DEL RACK

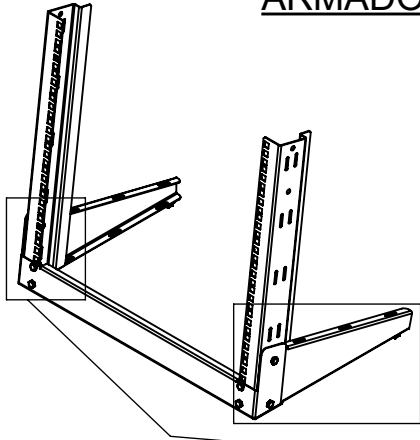

- 1** Colocar la base #1 en la unión horizontal #3 alineada con las perforaciones

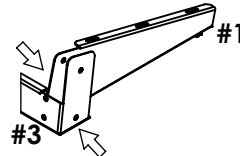

- 2** Colocar la base #1 en la unión horizontal #3 alineada con las perforaciones.

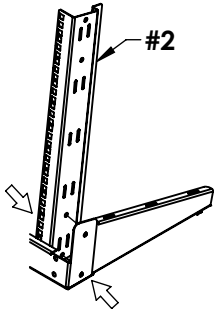

- 3** Colocar la base #1 en la unión horizontal #3 alineada con las perforaciones.

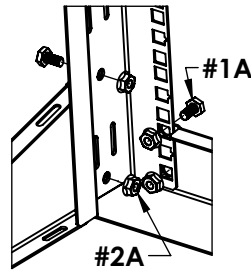

- 4** Repetir los pasos 1, 2 y 3 para armar las piezas restantes.

INSTALACIÓN DE TUERCAS ENJAULADAS.

Siga los siguientes pasos y recomendaciones para el uso adecuado de las tuercas enjauladas.

POSICIÓN CORRECTA

- 1) Tome cómodamente la tuerca enjaulada con la yema de los dedos.
- 2) Si muestra dificultad al sujetar use la herramienta indicada.

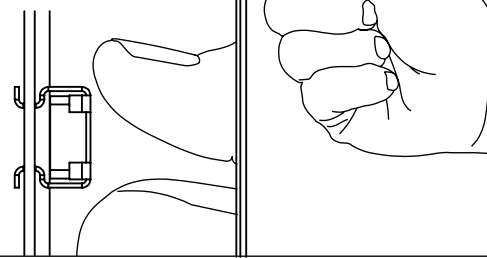

POSICIÓN INCORRECTA

- 1) **Por ningún motivo** trate de colocar/quitar la tuerca enjaulada con sus uñas. (pestañas).



- 2) Use herramienta adecuada para el manejo de las tuercas en caso de ser necesario.

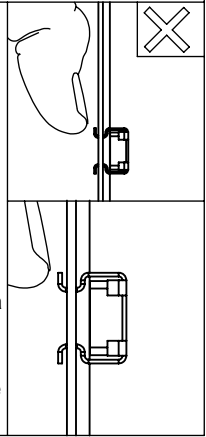

Instalación de Tuercas (Herramienta NO INCLUIDA)

La llave cuenta con funcionalidad doble para instalación de tuercas enjauladas y tornillos de 1/4" (cabeza 7/16") en rack.

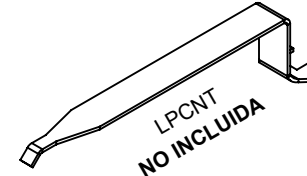

- 1) Colocar pestaña inferior de tuerca sobre perforación. Tope la pestaña superior con el rack.
- 2) Presione la tuerca hacia la perforación mientras la paleta se empuja hacia abajo (acostada sobre la sección superior).
- 3) Para remover acueste la paleta en la parte superior y empuje hacia abajo (La tuerca debería desprenderse).

OPCIONAL: Puede aplicar los pasos mostrados en la sección inferior/lateral de la tuerca según sea necesario.

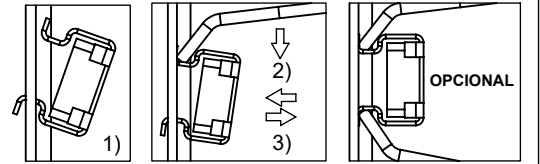

Instalación de Tuercas (Colocación sin Herramienta)

Pestaña inferior en perforación.

Ajuste Manual

Tuerca Candada.

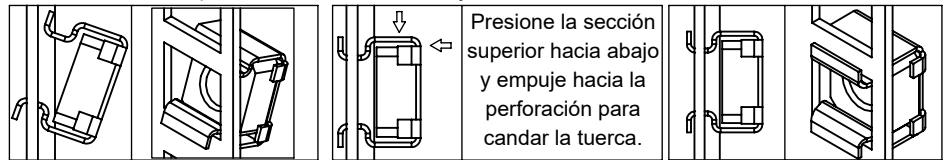

Presione la sección superior hacia abajo y empuje hacia la perforación para candar la tuerca.

Empuje hacia abajo de modo que la pestaña superior quede libre al pasar por la perforación. Jale la tuerca hacia afuera de la perforación.

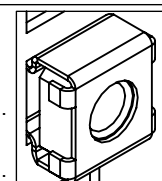

Libere la pestaña y retire la tuerca

