

VISTA FRONTAL

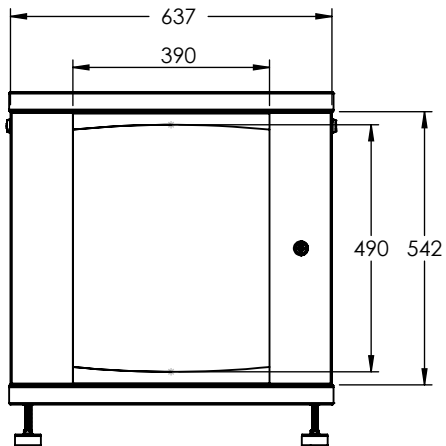

VISTA POSTERIOR

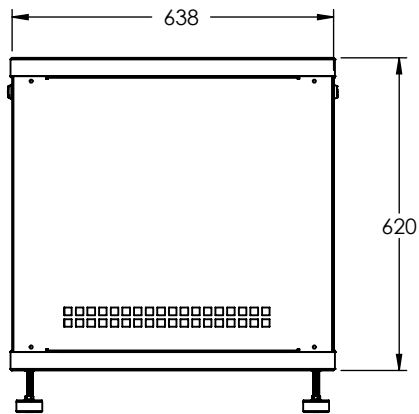

VISTA ISOMÉTRICA

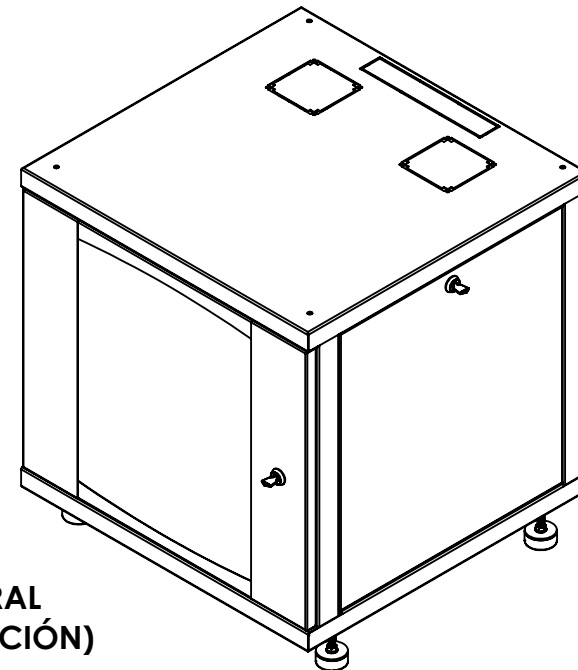

VISTA SUPERIOR

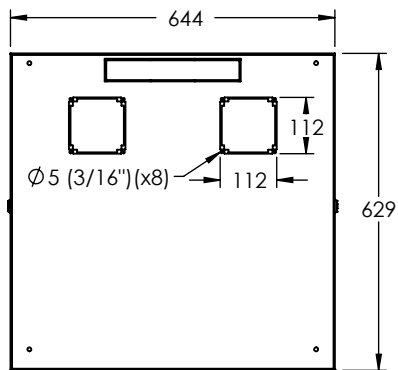

VISTA LATERAL

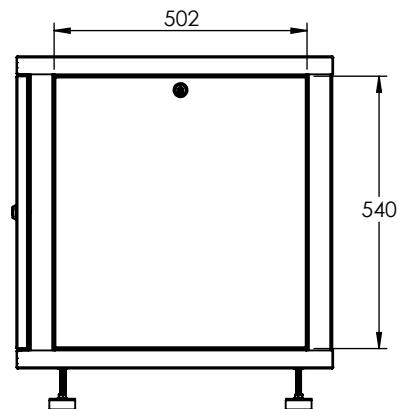

VISTA LATERAL (CORTE DE SECCIÓN)

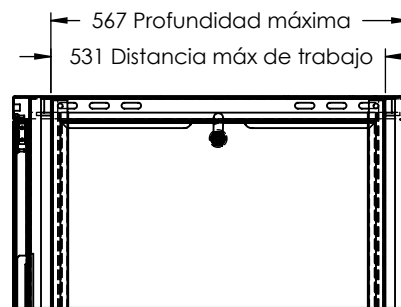

1. Estructura y tapas/laterales fabricados en lámina de acero calibre 18 y 22 (respectivamente) rolado en frío. Postes rack fabricados en lámina de acero rolado en caliente calibre 14.
2. Pintura electrostática negro mate.
3. Cumple con la norma EIA-310 y ANSI/TIA RS-310-D.
4. Compatibilidad (no incluidos): Equipo rackeable, Ventiladores (LPVENT01/LPVENT02R2) , Ruedas (LPCAST72SET).
5. Incluye: Niveladores, 4 postes Rack, Chapas de seguridad (**llave única**) y kit de tornillería.
6. Envío armado en caja cartón.

Descripción:

Gabinete profesional para telecomunicaciones de 12 unidades con 600 mm de profundidad

Código:

LP-606012U

A4

RACK

1. El rack otorga la facilidad de organizado de equipos, permitiendo un manejo adecuado de éstos.
2. Con él es posible administrar el espacio a trabajar (Unidades Rack).
3. Cumple con la norma EIA-310.

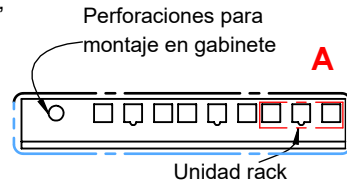

PUERTA FRONTAL

La puerta frontal cuenta con las siguientes características:

1. **Ventana de vidrio:** Permite un rápido monitoreo del interior.
2. **Chapa de seguridad ajustable:** Incluye llave única para mayor seguridad.

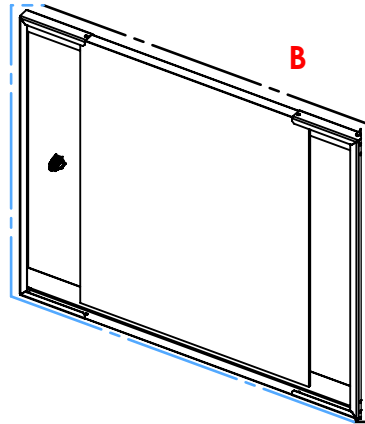

SOPORTES PARA VENTILADOR

Las perforaciones permiten acoplar ventiladores de 120x120 mm compatibles.

Se encuentra en la tapa superior.

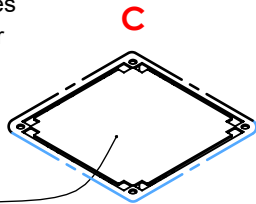

RANURAS REMOVIBLES

Las tapas removibles permiten el paso de cableado para canaletas.

Estas son localizadas en la tapa superior.

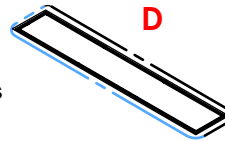

FUNCIONALIDAD DE EXTERIOR-FRENTE

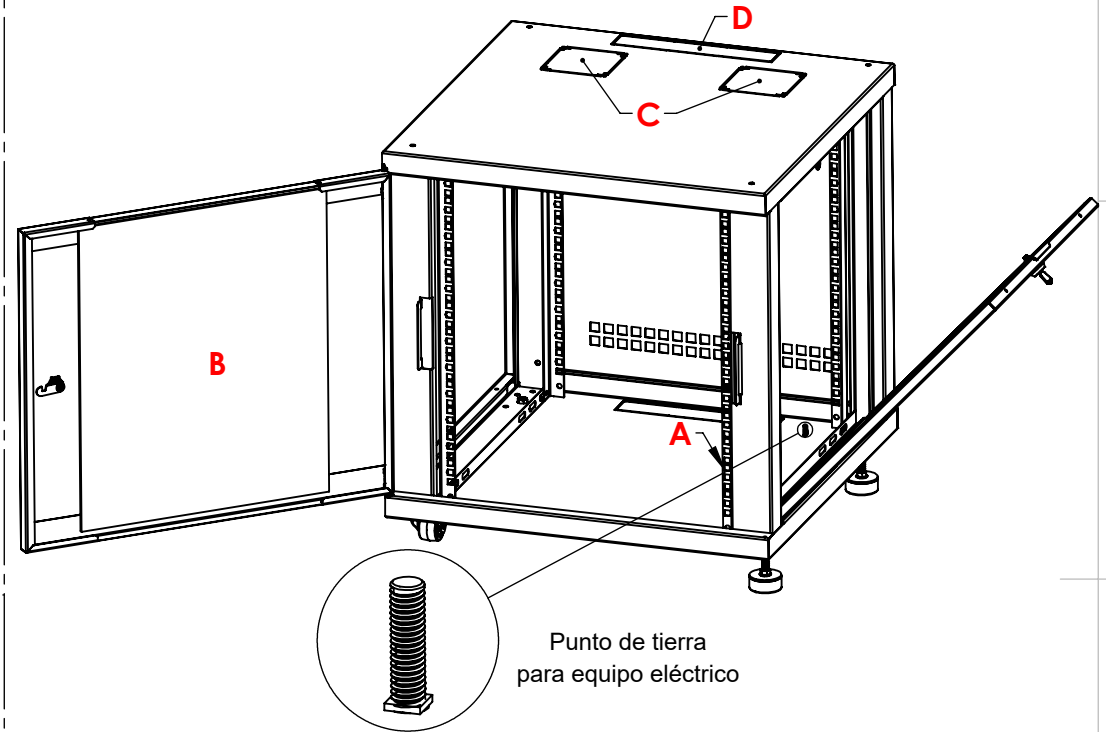

PESO DE GABINETE	CARGA MÁXIMA	CARGA MÁX. POR U/R
29 Kg	400 Kg	23 Kg

1. Estructura y tapas/laterales fabricados en lámina de acero calibre 18 y 22 (respectivamente) rolando en frío. Postes rack fabricados en lámina de acero rolando en caliente calibre 14.
2. Pintura electrostática negro mate.
3. Cumple con la norma EIA-310 y ANSI/TIA RS-310-D.
4. Compatibilidad (no incluidos): Equipo rackeable, Ventiladores (LPVENT01/LPVENT02R2) , Ruedas (LPCAST72SET).
5. Incluye: Niveladores, 4 postes Rack, Chapas de seguridad (**llave única**) y kit de tornillería.
6. Envío armado en caja cartón.

Descripción:

Gabinete profesional para telecomunicaciones de 12 unidades con 600 mm de profundidad

Código:

LP-606012U

A4

FUNCIONALIDAD POSTERIOR-INTERIOR

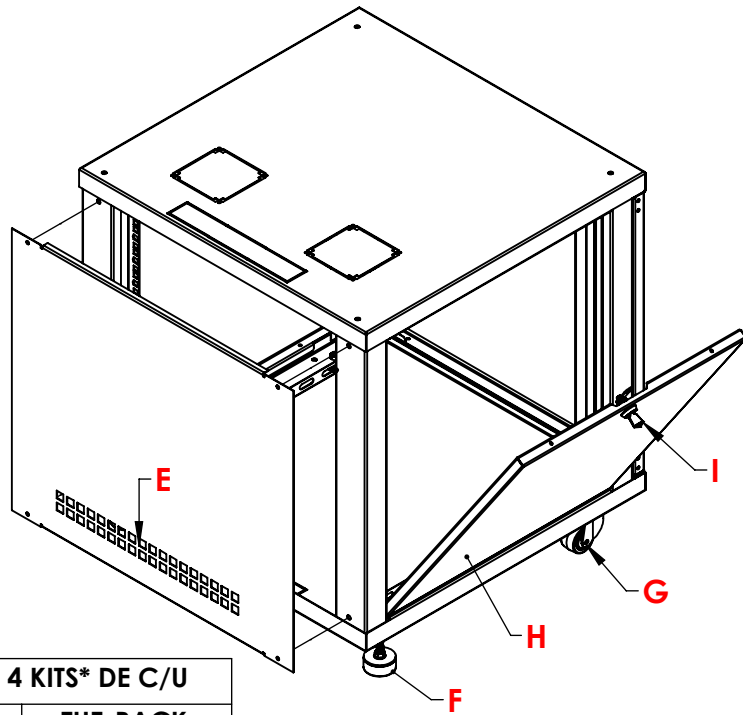

INCLUYE 4 KITS* DE C/U

TOR-RACK

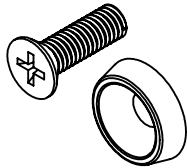

TUE-RACK

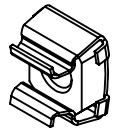

*Los kits de tornillería TOR-RACK y TUE-RACK se conforman de 4 piezas en cada uno

TAPA TRASERA

La tapa trasera cuenta con las siguientes características:

1. **Tapa fija:** Colocada a través de insertos con rosca.
2. **Orificios de ventilación:** Para mantener una temperatura adecuada en el interior.
3. Solamente se retira desde el interior.



NIVELADORES LPLEV9.5284.8

IMPORTANTE: Solo puede instalarse uno a la vez, por lo que se deberá decidir entre niveladores y ruedas.

Ajuste el nivel en el que el gabinete deba ser levantado de acuerdo al nivel o estabilidad del piso.

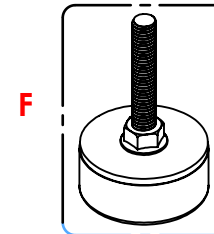

RUEDAS LPCAST72SET (No incluidas)

Permite una movilidad sencilla del gabinete según la necesidad.

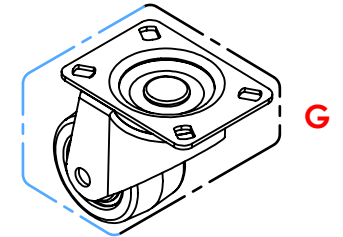

LATERALES H

El acceso interior del gabinete es rápido y eficaz gracias a laterales desmontables:

1. La manija integrada permite un agarre fácil y seguro del lateral.
2. El ajuste cerrado-abierto se logra con un sencillo giro de **llave única** que canda el lateral al travesaño superior.

única que canda el lateral al travesaño superior.

CERRADO DE LATERALES

El ajuste cerrado-abierto se logra gracias al acomodo del lateral.

El ajuste de la paleta de la chapa de seguridad (**Llave única**) asegura el lateral con el gabinete.

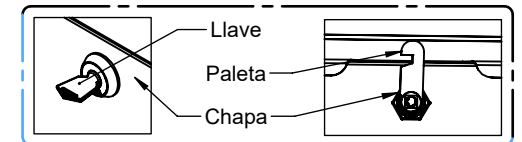

1. Estructura y tapas/laterales fabricados en lámina de acero calibre 18 y 22 (respectivamente) rolado en frío. Postes rack fabricados en lámina de acero rolado en caliente calibre 14.

2. Pintura electrostática negro mate.

3. Cumple con la norma EIA-310 y ANSI/TIA RS-310-D.

4. Compatibilidad (no incluidos): Equipo rackeable, Ventiladores (LPVENT01/LPVENT02R2), Ruedas (LPCAST72SET).

5. Incluye: Niveladores, 4 postes Rack, Chapas de seguridad (**llave única**) y kit de tornillería.

6. Envío armado en caja cartón.

Descripción:

Gabinete profesional para telecomunicaciones de 12 unidades con 600 mm de profundidad

Código:

LP-606012U

A4