

Rev.	Descripción
3.0.0	Producto ahora desarmable

**Vista posterior**

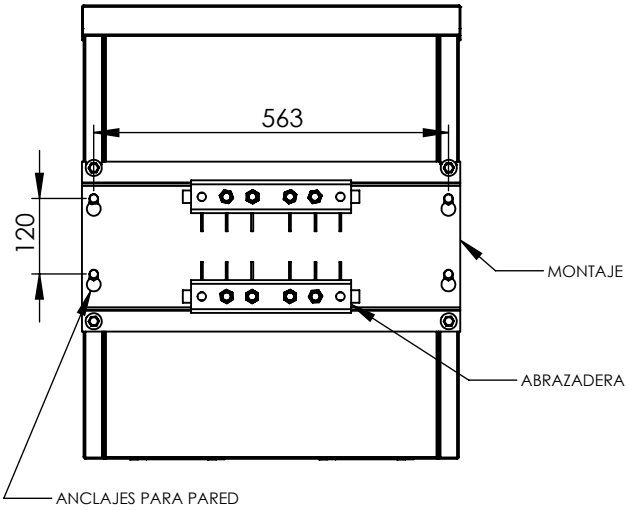

**Vista inferior**

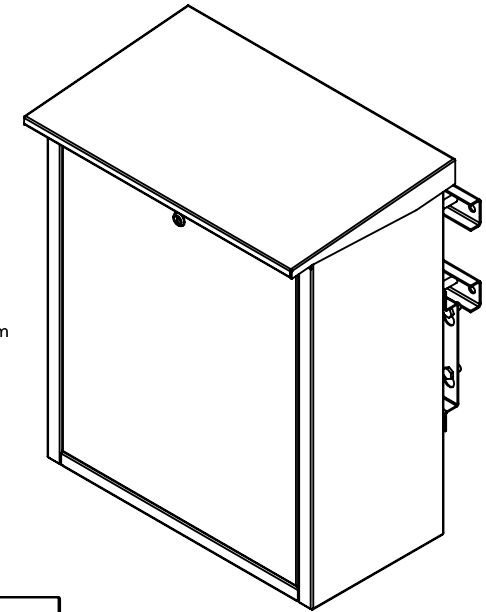
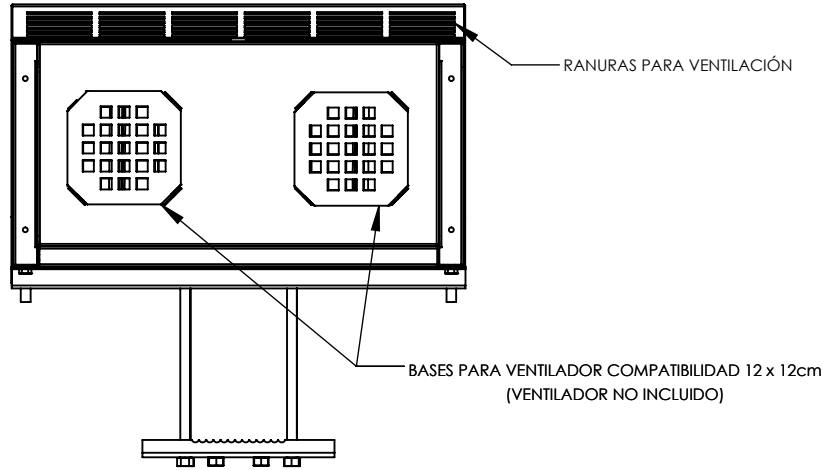

**Vista lateral**

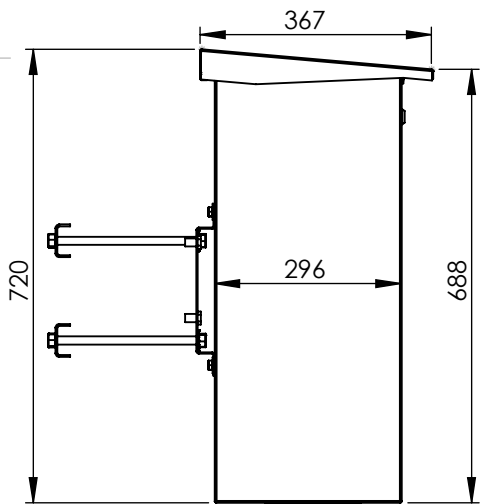

**Vista frontal**

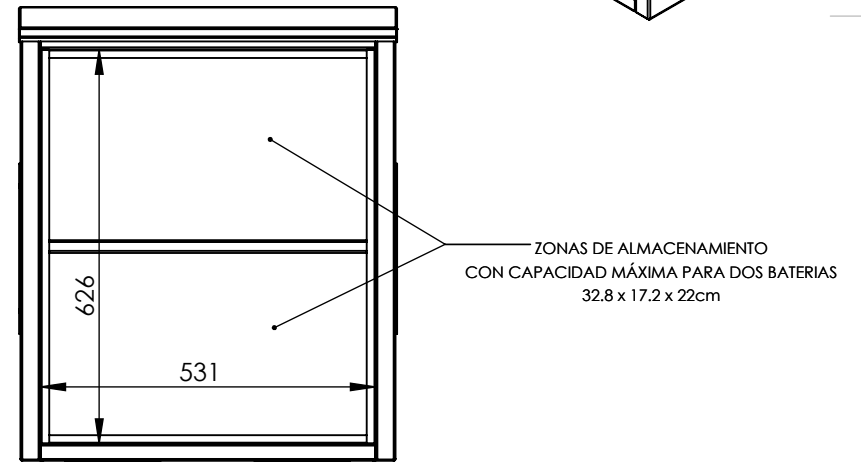
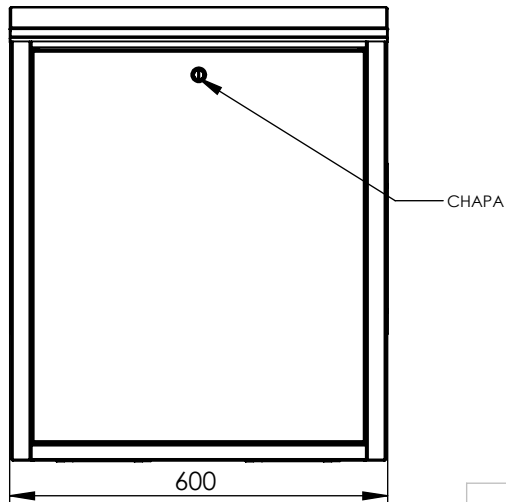

1. Fabricado en lámina de acero galvanizado calibre 11, 14 18, 20.
2. Pintura electrostática beige.
3. Peso Aprox. 22.33 kg.
4. Compatibilidad para poste de 2" a 6".
5. Enviado desarmado en caja de cartón.
6. Favor de consultar el manual para su correcto armado.

Descripción:

Gabinete de exterior, montaje en poste o pared. Soporta dos baterías y equipo de central solar. Fabricado en lámina galvanizada.

Código:

**GT002G**

**A4**

ESCALA:1:12

PESO: 22.33 kg

Esquema para el cliente

HOJA 1 DE 1