

HOJA DE ESPECIFICACIONES DE PRODUCTO



Características Generales

Marca : EPCOM Industrial

Código : EIMS2502

Descripción : Montaje Universal para Módulos Fotovoltaicos

Características Físicas

Material : Lámina de Acero

Calibre : 16/14

Color : Beige/Galvanizado

Aplicación : Exterior

Características Eléctricas

Voltaje de Entrada : NA

Voltaje de Salida : NA

Consumo : NA

Características Especiales:

Pintura en polvo electrostática

Características Dimensionales

Peso: 9.5 Kg

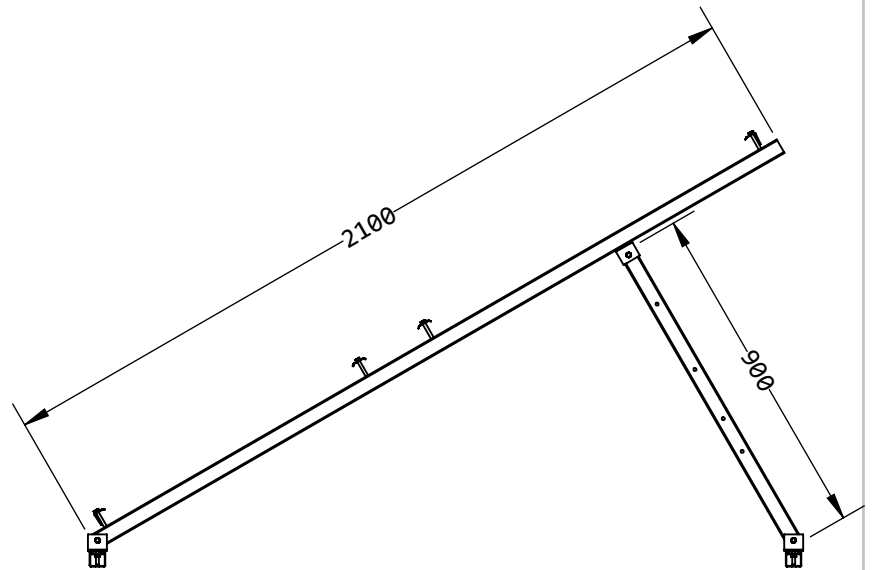
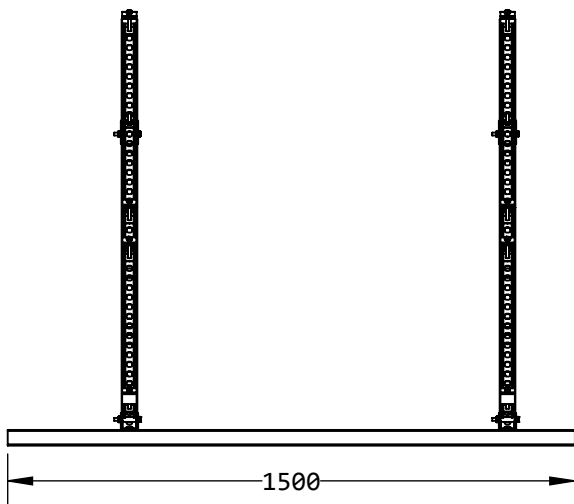
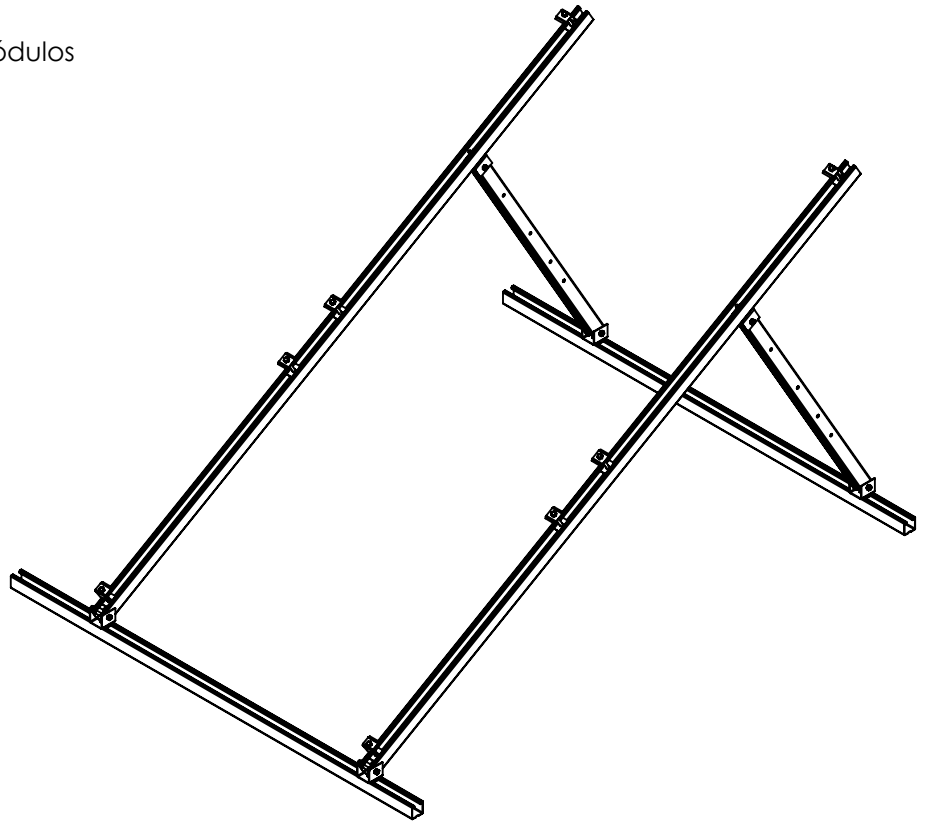

*Los colores de los productos pueden cambiar por mejoras técnicas.
*El peso declarado de los equipos es sin accesorios y sin embalaje.