

Dimensiones:

Vista lateral

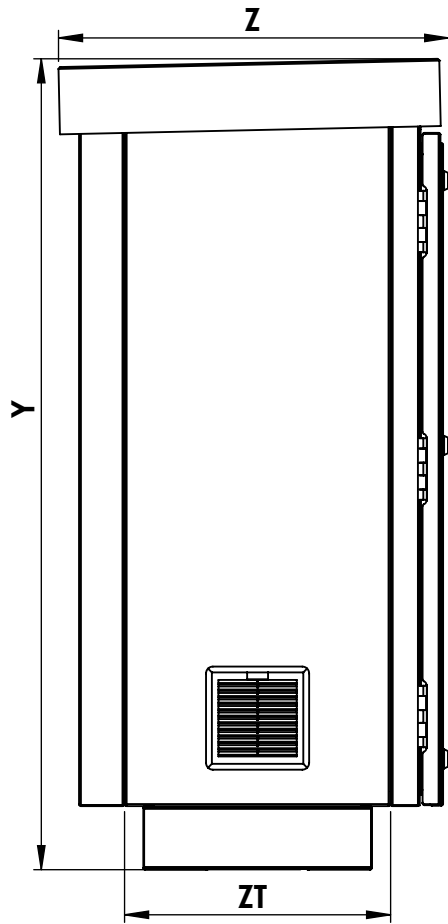

Vista frontal

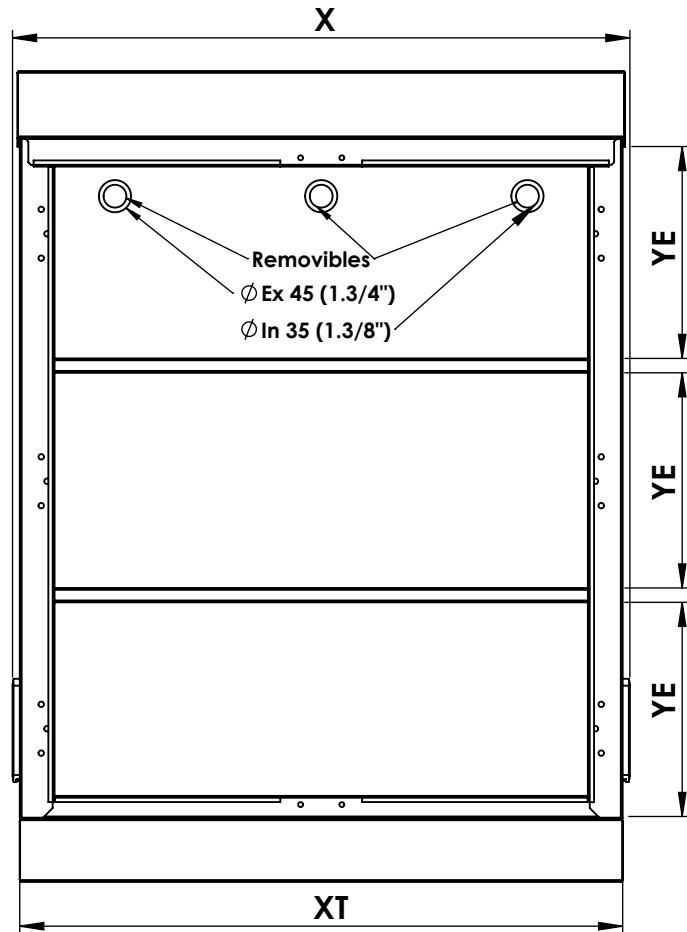

Vista Isométrica

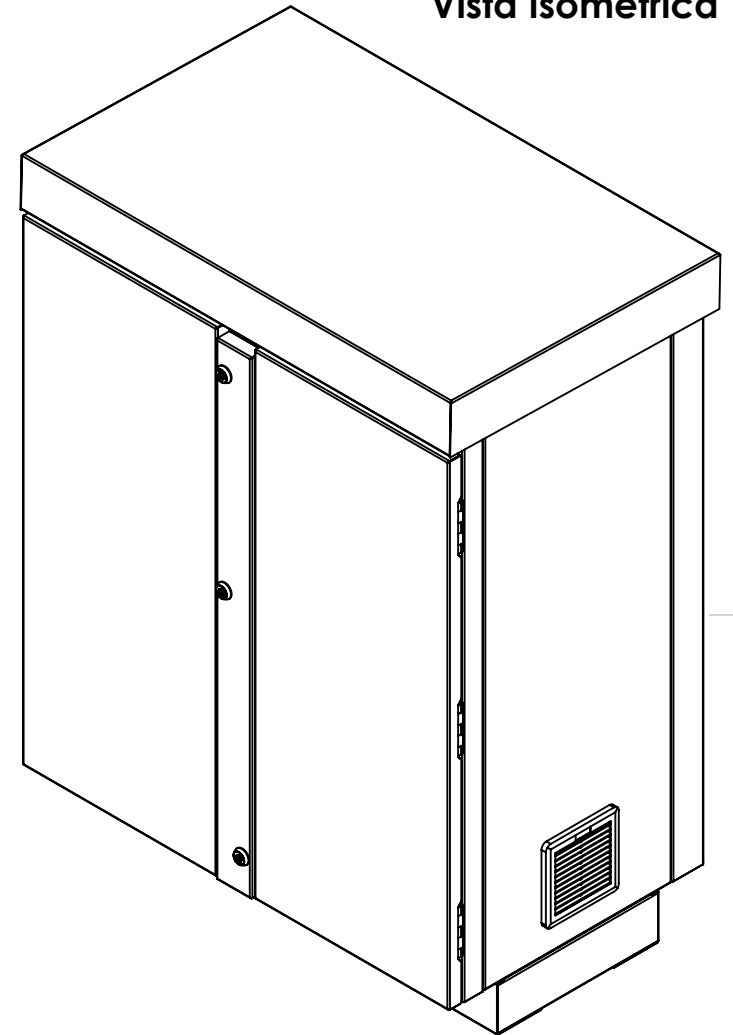

Modelo	Altura (Y)	Altura de trabajo (YE)	Ancho (X)	Ancho de trabajo (XT)	Profundidad (Z)	Profundidad de trabajo (ZT)
EFCB091206W	1180 mm	313 mm	900 mm	875 mm	570 mm	385 mm
EFCB051106W	1120 mm	300 mm	520 mm	500 mm	570 mm	385 mm



EPCOM Industrial

Doc. Número:

DOC 7.5.1 003/511 MTM
DOC 7.5.1 003/519 MTM

Dibujado por:

Nueva actualización por:

Descripción:

Gabinets para resguardo de 12/6 baterías, con dimensiones de 900 x 1180 x 570mm/520 x 1120 x 570mm respectivamente.

Código:

EFCBXXXX06W

A4

ESCALA: 1:4

Peso:

Esquema para el cliente

HOJA 1 DE 3

Características:

1. Puerta media removible con 3 chapas frontales de llave compartida para mayor sujeción.

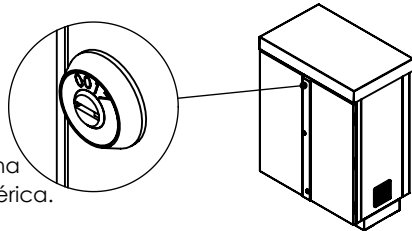

Chapa de mediana seguridad, llave genérica.

2. Portacandados internos dentro de puerta media para mayor seguridad (Candados no incluidos).

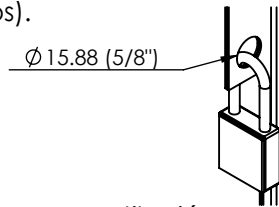

∅ 15.88 (5/8")

3. Tapa superior removible con ventilación.

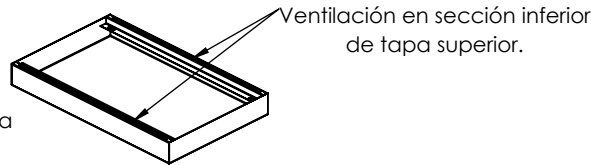

Vista isométrica inferior

Ventilación en sección inferior de tapa superior.

4. Puertas con apertura de hasta 120°.
5. Travesaño intermedio removible para un mejor acceso a la instalación.
6. Entrepaños para soportar baterías que permiten ser removidos.
7. Separación en sección trasera interna para mayor facilidad de cableado.
8. Salida de cables superior e inferior en sección trasera del gabinete.
9. Base para piso con anclas de 3/8" incluidas.
10. Compatibilidad para switch camper SS072 para detección de apertura de puertas (no incluido).
11. Compatibilidad para baterías de hasta 345x188x246mm (no incluidas).

Modelo	Cantidad de baterías
EFCB091206W	12 Baterías
EFCB051106W	6 Baterías

12. Filtros en acceso de ventilación.
13. Fabricado en lámina galvanizada.
14. Pintura electrostática Blanco.
15. Fabricado para el cumplimiento del estándar IP52.
16. Enviado armado sobre tarima con recubrimiento de cartón.
17. Consulte el manual para su correcta instalación.

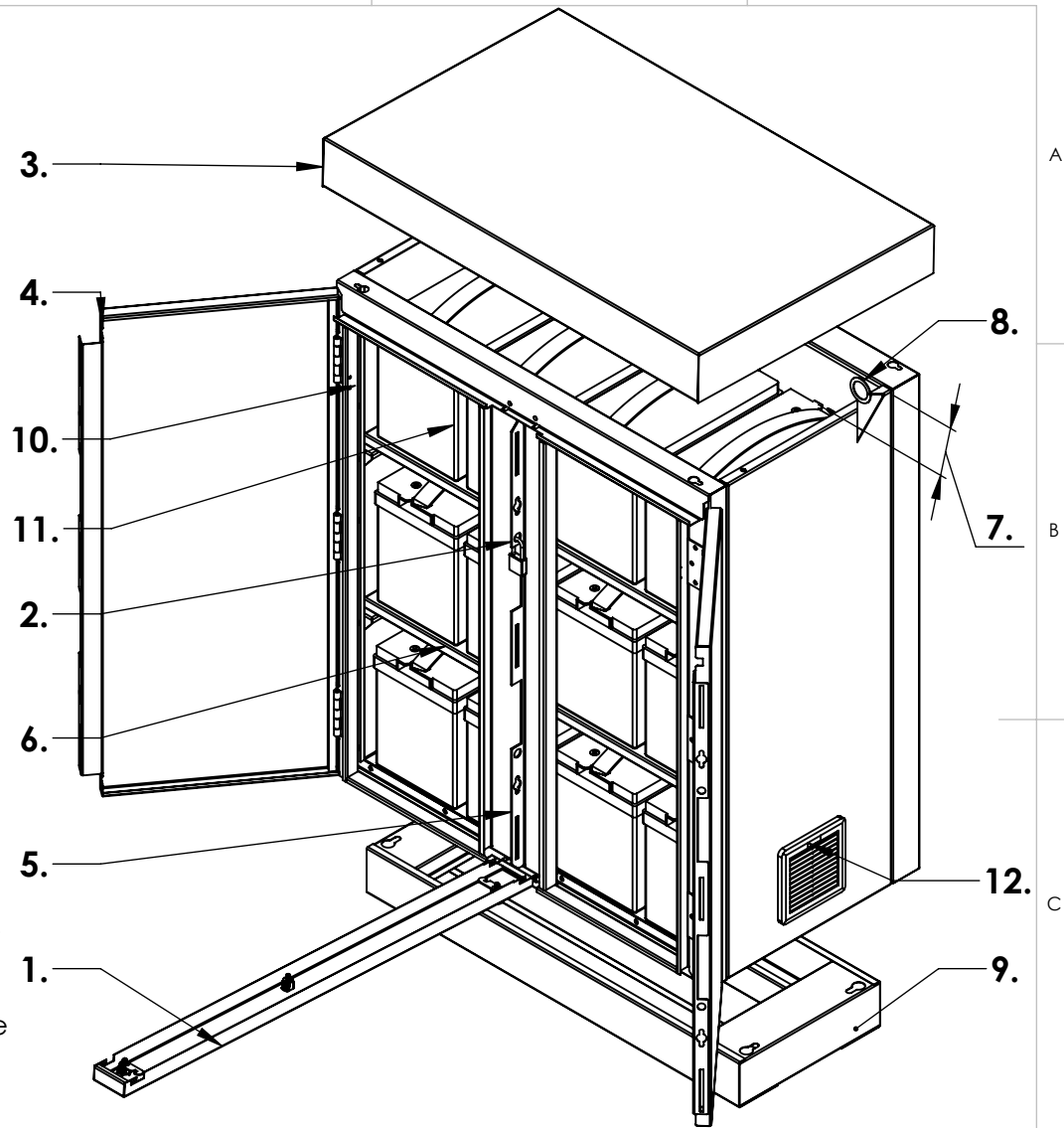

EPCOM Industrial		Descripción: Gabinetes para resguardo de 12/6 baterías, con dimensiones de 900 x 1180 x 570mm/520 x 1120 x 570mm respectivamente.	A4 ESCALA: 1:4
Doc. Número:	DOC 7.5.1 003/511 MTM DOC 7.5.1 003/519 MTM		
Dibujado por:	Nueva actualización por:	Código: EFCBXXXX06W	HOJA 2 DE 3
Peso:		Esquema para el cliente	HOJA 2 DE 3

Familias:

**EFCB051106W
REV. 1.0.0**

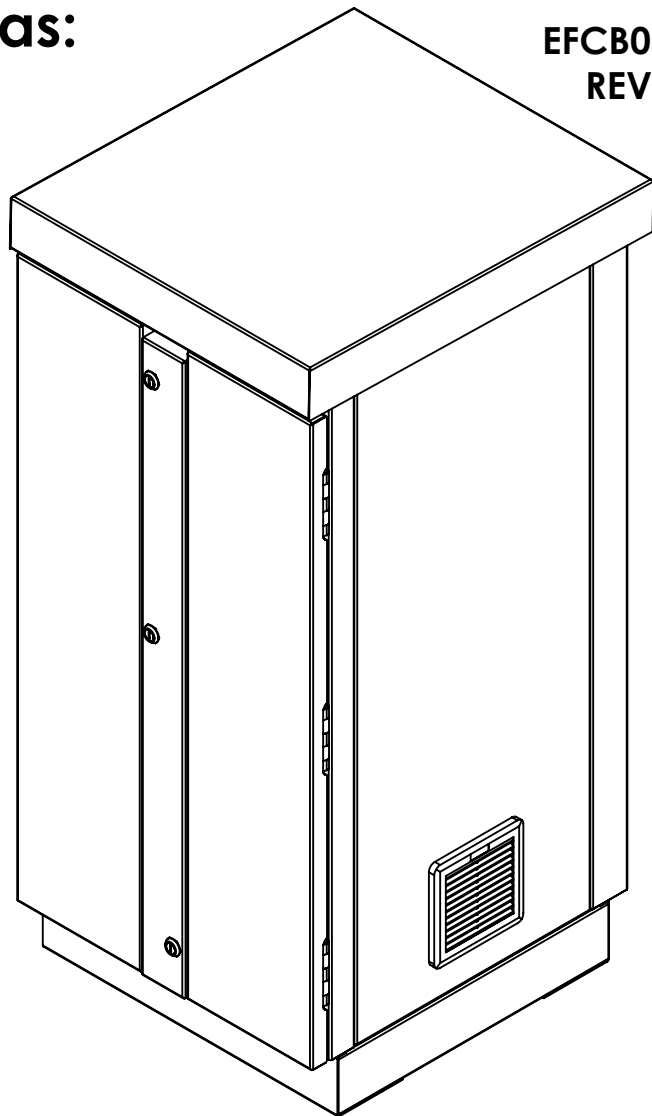

**EFCB091206W
REV. 1.0.0**

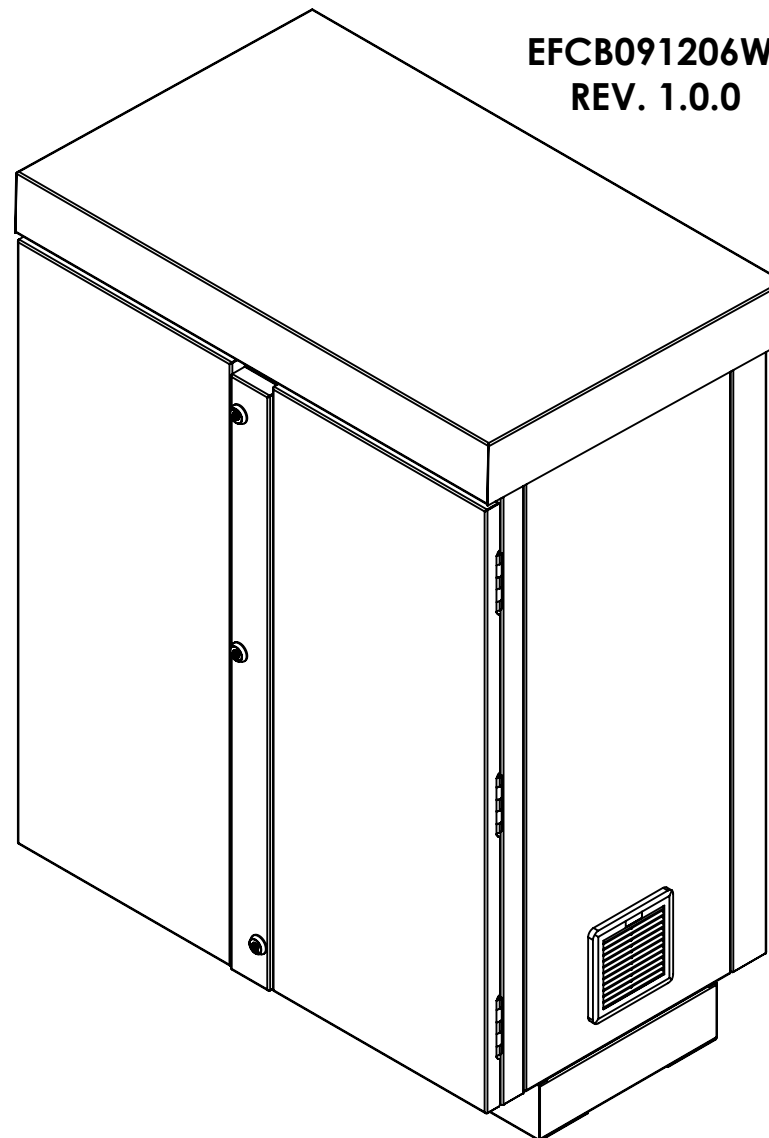

Modelo	Peso de gabinete	Carga máxima	Carga máxima por entreaño
EFCB091206W	58 Kg	420 Kg	140 Kg
EFCB051106W	42 Kg	210 Kg	70 Kg



EPCOM Industrial

Doc. Número: DOC 7.5.1 003/511 MTM
DOC 7.5.1 003/519 MTM

Dibujado por: Nueva actualización por:

Descripción:

Gabinetes para resguardo de 12/6 baterías, con dimensiones de 900 x 1180 x 570mm/520 x 1120 x 570mm respectivamente.

Código:

EFCBXXXX06W

A4

ESCALA: 1:4

Peso:

Esquema para el cliente

HOJA 3 DE 3